

**MINISTERSTWO  
EDUKACJI NARODOWEJ**

**DE-WZP.321.1.29.2014.KK**

**SPECYFIKACJA ISTOTNYCH WARUNKÓW ZAMÓWIENIA (SIWZ)**

**USŁUGA WYKONANIA MEBLI  
NA POTRZEBY MINISTERSTWA EDUKACJI NARODOWEJ**

**o wartości zamówienia poniżej 134 000 EURO**

## Rozdział 1 Informacje ogólne

1. Zamawiającym jest:  
Ministerstwo Edukacji Narodowej, al. J. Ch. Szucha 25, 00-918 Warszawa, NIP: 7010015610, REGON: 000177939.
2. Postępowanie prowadzi: Departament Ekonomiczny, tel.: (22) 34-74-192, (22) 34-74-242, fax: **(22) 621-50-10**, pon. – pt. 8:15-16:15.
3. Postępowanie jest prowadzone na podstawie przepisów ustawy z dnia 29 stycznia 2004 roku Prawo zamówień publicznych (tekst jedn.: Dz. U. 2013 r. poz. 907), zwanej dalej „ustawą”, oraz aktów wykonawczych do ustawy.
4. Tryb udzielania zamówienia: **PRZETARG NIEOGRANICZONY**.
5. Postępowanie prowadzone jest **w języku polskim**.
6. Miejsce publikacji ogłoszenia o przetargu:
  - a) Biuletyn Zamówień Publicznych,
  - b) strona internetowa: [bip.men.gov.pl](http://bip.men.gov.pl) (link: zamówienia publiczne),
  - c) tablica ogłoszeń w budynku Zamawiającego.
7. Zamówienie nie jest współfinansowane ze środków Unii Europejskiej.

## Rozdział 2 Opis przedmiotu zamówienia

1. Przedmiotem zamówienia jest wykonanie, dostawa, montaż i ustawienie we wskazanych przez Zamawiającego miejscach mebli stylizowanych na potrzeby Ministerstwa Edukacji Narodowej. Zamówienie zostało podzielone na 2 części:
  - 1) **część nr 1:** Wykonanie biurek
  - 2) **część nr 2:** Wykonanie osłon grzejnikówSzczegółowy opis przedmiotu zamówienia, zawierający wykaz i specyfikację techniczną przedmiotu zamówienia został przedstawiony w **Załączniku nr 1 do SIWZ (Szczegółowy opis przedmiotu zamówienia)** oraz **Załączniku nr 2 do SIWZ (Istotne postanowienia umowy)**.
2. Wspólny Słownik Zamówień (CPV): **98390000-3**.

## Rozdział 3 Informacje dodatkowe

1. Zamawiający **dopuszcza składanie ofert częściowych** na jedną lub dwie części.
2. Zamawiający nie dopuszcza składania ofert wariantowych.
3. Zamawiający nie przewiduje możliwości udzielenia zamówień uzupełniających, o których mowa w art. 67 ust. 1 pkt 6 ustawy.
4. Zamawiający nie przewiduje aukcji elektronicznej.
5. Zamawiający nie przewiduje zawarcia umowy ramowej.
6. Rozliczenia z Wykonawcą dokonywane będą w walucie polskiej.
7. Zamawiający nie przewiduje udzielania zaliczek na poczet wykonania zamówienia.
8. Zamawiający nie przewiduje zwrotu kosztów udziału w postępowaniu, z zastrzeżeniem art. 93 ust. 4 ustawy.
9. Zamawiający nie ogranicza możliwości ubiegania się o zamówienie publiczne tylko dla Wykonawców, u których ponad 50% pracowników stanowią osoby niepełnosprawne.
10. Informacje dotyczące części zamówienia, które Wykonawca zamierza powierzyć podwykonawcom:
  - 1) Wykonawca na podstawie art. 36b ust. 1 ustawy **jest zobowiązany umieścić** w składanej ofercie informację o części zamówienia, które zamierza powierzyć podwykonawcom;
  - 2) Zamawiający nie zastrzega żadnej części zamówienia, która nie może być powierzona podwykonawcom.

## Rozdział 4 Termin wykonania zamówienia

Termin realizacji przedmiotu zamówienia:

- 1) **część nr 1: 60 dni kalendarzowych** od akceptacji próbek wybarwienia drewna i efektu lakieru przez Zamawiającego.
- 2) **część nr 2: 30 dni kalendarzowych** od akceptacji próbek wybarwienia drewna i efektu lakieru przez Zamawiającego.

## Rozdział 5

### Warunki udziału w postępowaniu oraz opis sposobu dokonywania oceny spełniania tych warunków

1. O udzielenie zamówienia mogą się ubiegać Wykonawcy, którzy spełniają warunki dotyczące:
  - 1) posiadania uprawnień do wykonywania określonej działalności lub czynności, jeżeli przepisy prawa nakładają obowiązek ich posiadania – Zamawiający nie wyznacza szczegółowego warunku w tym zakresie;
  - 2) posiadania wiedzy i doświadczenia - w celu potwierdzenia spełnienia warunku Wykonawca zobowiązany jest wykazać, iż wykonał należycie, a w przypadku świadczeń okresowych lub ciągłych również wykonuje należycie, w okresie ostatnich 3 lat przed upływem terminu składania ofert, a jeżeli okres prowadzenia działalności jest krótszy – w tym okresie:  
**CZĘŚĆ 1** - co najmniej **2 usługi** (umowy) polegające na wykonaniu **mebli z drewna sosny** o wartości nie mniejszej niż **15 000,00 zł brutto**;  
**CZĘŚĆ 2** - co najmniej **2 usługi** (umowy) polegające na wykonaniu **mebli z drewna jesionu** o wartości nie mniejszej niż **15 000,00 zł brutto**;  
UWAGA: W przypadku składania oferty na dwie części, wykonawca musi wykazać się spełnieniem warunku na część 1 i część 2.
  - 3) dysponowania odpowiednim potencjałem technicznym oraz osobami zdolnymi do wykonania zamówienia – Zamawiający nie wyznacza szczegółowego warunku w tym zakresie;
  - 4) sytuacji ekonomicznej i finansowej – Zamawiający nie wyznacza szczegółowego warunku w tym zakresie.
2. Wykonawca może polegać na wiedzy i doświadczeniu, potencjale technicznym, osobach zdolnych do wykonania zamówienia lub zdolnościach finansowych innych podmiotów, niezależnie od charakteru prawnego łączących go z nimi stosunków.
3. W przypadku Wykonawców wspólnie ubiegających się o udzielenie zamówienia przynajmniej jeden z Wykonawców lub wszyscy Wykonawcy łącznie muszą spełniać warunki określone w ust. 1.
4. O udzielenie zamówienia mogą się ubiegać Wykonawcy, co do których brak jest podstaw do wykluczenia z postępowania o udzielenie zamówienia, z powodu nie spełniania warunków, o których mowa w art. 24 ust. 1 ustawy. W przypadku Wykonawców wspólnie ubiegających się o udzielenie zamówienia w stosunku do żadnego z Wykonawców nie może być podstaw do wykluczenia.
5. Ocena spełnienia warunków udziału w postępowaniu będzie dokonana poprzez sprawdzenie, czy złożone przez Wykonawcę oświadczenia i dokumenty, o których mowa w Rozdziale 6 SIWZ – zgodnie z rozporządzeniem Prezesa Rady Ministrów z dnia 19 lutego 2013 roku w sprawie rodzajów dokumentów, jakich może żądać zamawiający od wykonawcy oraz form, w jakich te dokumenty mogą być składane (Dz. U.2013 r. poz. 231), ustawą i niniejszą SIWZ – potwierdzają spełnienie warunków wymienionych w art. 22 ust. 1 i 24 ust. 1 ustawy (z zastrzeżeniem art. 26 ust. 3 i 4 ustawy).
6. Ocena, o której mowa powyżej, będzie dokonywana w oparciu o przedłożone przez Wykonawców dokumenty i oświadczenia, które ma dostarczyć Wykonawca wraz z ofertą, **na zasadzie spełnia/nie spełnia.**

## Rozdział 6

### Wykaz dokumentów i oświadczeń, jakie mają dostarczyć Wykonawcy w celu potwierdzenia spełniania warunków udziału w postępowaniu

1. W celu potwierdzenia spełniania przez Wykonawcę warunków udziału w postępowaniu, o których mowa w art. 22 ust. 1 ustawy, należy przedłożyć:
  - 1) oświadczenie o spełnieniu warunków udziału w postępowaniu, o których mowa w art. 22 ust. 1 ustawy. Wzór oświadczenia stanowi **Załącznik nr 6 do SIWZ**;
  - 2) wykaz wykonanych, a w przypadku świadczeń okresowych lub ciągłych również wykonywanych, głównych usług, w okresie ostatnich trzech lat przed upływem terminu składania ofert, a jeżeli okres prowadzenia działalności jest krótszy – w tym okresie, wraz z podaniem ich wartości, przedmiotu, dat wykonania i podmiotów, na rzecz których usługi zostały wykonane, oraz załączeniem dowodów, czy zostały wykonane lub są wykonywane należycie.  
Wzór wykazu głównych usług stanowi **Załącznik nr 5 do SIWZ**.  
Wykonawca w wykazie ma obowiązek wskazać, jako usługi główne, usługi potwierdzające spełnianie warunku określonego w rozdziale 5 ust. 1 pkt 2 SIWZ.

Dowodami potwierdzającymi czy usługi zostały wykonane lub są wykonywane należycie są:

- a) poświadczenie, z tym że w odniesieniu do nadal wykonywanych usług okresowych lub ciągłych poświadczenie powinno być wydane nie wcześniej niż na 3 miesiące przed upływem terminu składania ofert,
- b) oświadczenie wykonawcy – jeżeli z uzasadnionych przyczyn o obiektywnym charakterze Wykonawca nie jest w stanie uzyskać poświadczenia, o którym mowa w pkt a). Jeśli wykonawca składa oświadczenie, zobowiązany jest podać przyczyny braku możliwości uzyskania poświadczenia.

W przypadku, gdy Zamawiający (Ministerstwo Edukacji Narodowej) jest podmiotem, na rzecz którego usługi wskazane w wykazie usług zostały wcześniej wykonane, Wykonawca nie ma obowiązku przedkładania dowodów, o których mowa powyżej.

W razie konieczności, szczególnie gdy wykaz usług lub dowody potwierdzające czy usługi zostały wykonane lub są wykonywane należycie budzą wątpliwości zamawiającego lub gdy z poświadczenia lub innego dokumentu wynika, że zamówienie nie zostało wykonane lub zostało wykonane nienależycie, zamawiający może zwrócić się bezpośrednio do właściwego podmiotu, na rzecz którego usługi były wykonane, o przedłożenie dodatkowych informacji lub dokumentów bezpośrednio zamawiającemu.

**W przypadku Wykonawców wspólnie ubiegających się o udzielenie zamówienia ww. dokumenty i oświadczenie składa przynajmniej jeden z Wykonawców lub wszyscy Wykonawcy łącznie.**

2. Jeżeli Wykonawca polega na wiedzy i doświadczeniu, potencjale technicznym, osobach zdolnych do wykonania zamówienia lub zdolnościach finansowych innych podmiotów, niezależnie od charakteru prawnego łączących go z nimi stosunków, zgodnie z art. 26 ust. 2b ustawy, zobowiązany jest udowodnić Zamawiającemu, iż będzie dysponował zasobami niezbędnymi do realizacji zamówienia, w szczególności przedstawiając w tym celu pisemne zobowiązanie tych podmiotów do oddania mu do dyspozycji niezbędnych zasobów na okres korzystania z nich przy wykonaniu zamówienia.
3. W celu wykazania braku podstaw do wykluczenia z postępowania o udzielenie zamówienia wykonawcy w okolicznościach, o których mowa w art. 24 ust. 1 ustawy, należy przedłożyć:
  - 1) oświadczenie o braku podstaw do wykluczenia z postępowania. Wzór oświadczenia stanowi **Załącznik nr 7 do SIWZ**,
  - 2) aktualny odpis z właściwego rejestru lub z centralnej ewidencji i informacji o działalności gospodarczej, jeżeli odrębne przepisy wymagają wpisu do rejestru lub ewidencji, w celu wykazania braku podstaw do wykluczenia w oparciu o art. 24 ust. 1 pkt 2 ustawy, wystawiony nie wcześniej niż 6 miesięcy przed upływem terminu składania ofert.

**W przypadku Wykonawców wspólnie ubiegających się o udzielenie zamówienia ww. dokument i oświadczenie - składa każdy z Wykonawców oddzielnie.**

4. Zgodnie z art. 26 ust. 2d ustawy Wykonawca wraz z ofertą składa **listę podmiotów należących do tej samej grupy kapitałowej**, o której mowa w art. 24 ust. 2 pkt 5 ustawy **albo informację o tym, że wykonawca nie należy do grupy kapitałowej** (oświadczenie zawarte jest w **Załączniku nr 8 do SIWZ**).

Zgodnie z treścią art. 24 ust. 2 pkt 5 ustawy z postępowania o udzielenie zamówienia wyklucza się wykonawców, którzy należąc do tej samej grupy kapitałowej, w rozumieniu ustawy z dnia 16 lutego 2007 r. o ochronie konkurencji i konsumentów (Dz. U. Nr 50, poz. 331, z późn. zm.) złożyli odrębne oferty w tym samym postępowaniu, chyba że wykażą, że istniejące między nimi powiązania nie prowadzą do zachwiania uczciwej konkurencji pomiędzy wykonawcami w postępowaniu o udzielenie zamówienia.

**W przypadku Wykonawców wspólnie ubiegających się o udzielenie zamówienia ww. informację/listę podmiotów należących do tej samej grupy kapitałowej - składa każdy z Wykonawców oddzielnie.**

5. Jeżeli Wykonawca ma siedzibę lub miejsce zamieszkania poza terytorium Rzeczypospolitej Polskiej, zamiast dokumentu, o którym mowa w ust. 3 pkt 2, składa dokument lub dokumenty wystawione w kraju, w którym ma siedzibę lub miejsce zamieszkania, potwierdzające, że nie otwarto jego likwidacji ani nie ogłoszono upadłości – wystawione nie wcześniej niż 6 miesięcy przed upływem terminu składania ofert.
6. Jeżeli w kraju miejsca zamieszkania osoby lub w kraju, w którym Wykonawca ma siedzibę lub miejsce zamieszkania, nie wydaje się dokumentu, o którym mowa w ust. 5, zastępuje się je dokumentem zawierającym oświadczenie, w którym określa się także osoby uprawnione do reprezentacji wykonawcy, złożone przed właściwym organem sądowym, administracyjnym albo organem samorządu zawodowego lub gospodarczego odpowiednio kraju miejsca zamieszkania osoby lub kraju, w którym wykonawca ma siedzibę lub miejsce zamieszkania, lub przed notariuszem - wystawionym nie wcześniej niż 6 miesięcy przed upływem terminu składania ofert.

**Uwaga:** oświadczenie wymienione w ust. 1 pkt 1 i ust. 4, oraz zobowiązanie, o którym mowa w ust. 2 należy złożyć w formie oryginału natomiast pozostałe dokumenty wymienione w ust. 1 i 3 należy złożyć w formie oryginału lub kserokopii poświadczonej za zgodność z oryginałem przez Wykonawcę.

W przypadku Wykonawców wspólnie ubiegających się o udzielenie zamówienia, kopie dokumentów dotyczących Wykonawcy są poświadczane za zgodność z oryginałem przez Wykonawcę.

Zamawiający może zażądać przedstawienia oryginału lub notarialnie poświadczonej kopii dokumentu wtedy, gdy złożona przez Wykonawcę kopia dokumentu jest nieczytelna lub budzi wątpliwości co do jej prawdziwości.

## Rozdział 7

### Informacja o sposobie porozumiewania się Zamawiającego z Wykonawcami oraz przekazywania oświadczeń i dokumentów

1. Z zastrzeżeniem wyjątków określonych w ustawie, wszelkie oświadczenia, wnioski, zawiadomienia oraz informacje pomiędzy Zamawiającym oraz Wykonawcami będą przekazywane:
- 1) pisemnie na adres: **Ministerstwo Edukacji Narodowej, al. J. Ch. Szucha 25, 00-918 Warszawa** lub,
  - 2) faksem na numer **22 621-50-10** lub,
  - 3) drogą elektroniczną na adres e-mail: [jaroslaw.cieslakiewicz@men.gov.pl](mailto:jaroslaw.cieslakiewicz@men.gov.pl).
- Jeżeli Zamawiający lub Wykonawca będą przekazywać oświadczenia, wnioski, zawiadomienia oraz informacje faksem lub drogą elektroniczną, każda ze stron na żądanie drugiej niezwłocznie potwierdzi fakt ich otrzymania.
2. Wykonawca może zwracać się do Zamawiającego o wyjaśnienie treści SIWZ. Zamawiający niezwłocznie udzieli wyjaśnień, nie później niż na 2 dni przed upływem terminu składania ofert, pod warunkiem, że wniosek o wyjaśnienie treści SIWZ wpłynie do Zamawiającego nie później niż do końca dnia, w którym upływa połowa wyznaczonego terminu składania ofert.

3. Zamawiający przekaze treść wyjaśnienia jednocześnie wszystkim Wykonawcom, którym przekazano SIWZ oraz zamieści ją na stronie internetowej, bez ujawniania źródła zapytania.
4. Jeżeli wniosek o wyjaśnienie treści SIWZ wpłynął po upływie terminu składania wniosku, o którym mowa w ust. 2 lub dotyczy udzielonych wyjaśnień, Zamawiający może udzielić wyjaśnień albo pozostawić wniosek bez rozpoznania. Przedłużenie terminu składania ofert nie wpływa na bieg terminu składania wniosku, o którym mowa w ust. 2.
5. W uzasadnionych przypadkach Zamawiający może przed upływem terminu składania ofert zmienić treść SIWZ. Dokonaną zmianę SIWZ Zamawiający przekaze niezwłocznie wszystkim Wykonawcom, którym przekazano SIWZ oraz zamieści ją na stronie internetowej. Każda wprowadzona zmiana staje się integralną częścią tej specyfikacji.
6. W toku badania i oceny ofert Zamawiający może żądać od Wykonawców wyjaśnień dotyczących treści złożonych ofert.
7. O poprawionych w tekście oferty omyłkach Zamawiający zawiadomi Wykonawcę, którego oferta została poprawiona.
8. Postępowanie oznaczone jest znakiem **DE-WZP.321.1.29.2014.KK**. Wykonawcy winni we wszelkich kontaktach z Zamawiającym powoływać się na wyżej podane oznaczenie.
9. Do bezpośredniego kontaktowania się z Wykonawcami w imieniu Zamawiającego upoważnione są osoby:
  - w sprawach merytorycznych: Pani Michalina Różycka tel. 22 347-44-60,
  - w sprawach proceduralnych: Pan Jarosław Cieślakiewicz tel. 22 347-41-88.

## **Rozdział 8**

### **Wymagania dotyczące wadium**

Zamawiający nie wymaga wniesienia wadium.

## **Rozdział 9**

### **Termin związania ofertą**

Wykonawca składając ofertę pozostaje nią związany przez okres **30 dni** licząc od dnia upływu terminu składania ofert.

## **Rozdział 10**

### **Opis sposobu przygotowywania ofert**

1. Wykonawca ponosi wszelkie koszty związane z przygotowaniem i złożeniem oferty.
2. Wykonawca ma prawo złożyć tylko jedną ofertę w danej części zamówienia. W przypadku złożenia przez Wykonawcę więcej niż jednej oferty w danej części zamówienia, wszystkie oferty zostaną odrzucone na podstawie art. 89 ust. 1 pkt 1 ustawy w związku z art. 82 ust. 1 ustawy.
3. Treść oferty musi odpowiadać treści SIWZ.
4. Wskazane jest, aby wszystkie zapisane, zadrukowane strony oferty były kolejno ponumerowane, złączone w sposób uniemożliwiający jej dekompletację.
5. Ofertę należy sporządzić w języku polskim na maszynie do pisania, komputerze lub inną trwałą i czytelną techniką biurową i złożyć, pod rygorem nieważności, w formie pisemnej.
6. Wszelkie poprawki, zmiany lub wykreślenia w tekście oferty muszą być parafowane i datowane przez osobę (osoby) upoważnioną do podpisywania oferty.
7. Oferta i oświadczenia muszą być podpisane przez osobę/osoby uprawnione do reprezentowania i składania oświadczeń w imieniu Wykonawcy, zgodnie z formą reprezentacji Wykonawcy określoną w rejestrze sądowym lub innym dokumencie, właściwym dla danej formy organizacyjnej Wykonawcy, albo przez osobę odpowiednio umocowaną (na podstawie pełnomocnictwa) przez osoby uprawnione.
8. Jeżeli upoważnienie do podpisywania oferty, oświadczeń, reprezentowania Wykonawcy/Wykonawców w postępowaniu i zaciągania zobowiązań w wysokości odpowiadającej cenie oferty wynika z pełnomocnictwa - winno być ono udzielone (podpisane) przez osobę/osoby uprawnione zgodnie z wpisem do właściwego rejestru, oraz dołączone do oferty. Pełnomocnictwo musi być złożone w formie oryginału lub kopii

- poświadczonej notarialnie.
9. Zapis ustępu 8 stosuje się odpowiednio do dalszych pełnomocnictw.
  10. Wymagane w SIWZ dokumenty sporządzone w języku obcym muszą być złożone wraz z tłumaczeniem na język polski.
  11. Wszystkie strony oferty oraz wszystkie załączone oświadczenia, tłumaczenia i inne dokumenty, winny być parafowane przynajmniej przez jedną osobę upoważnioną do podpisania oferty. Dotyczy to zarówno oryginałów oświadczeń i dokumentów jak też ich poświadczonych za zgodność z oryginałem kserokopii.
  12. Zastrzeżenie dotyczące informacji stanowiących tajemnicę przedsiębiorstwa w rozumieniu przepisów o zwalczaniu nieuczciwej konkurencji, Wykonawca zobowiązany jest złożyć w ofercie w sposób wyraźnie określający wolę ich utajnienia, np. złożyć utajnione informacje w oddzielnej wewnętrznej kopercie z oznakowaniem „tajemnica przedsiębiorstwa” lub spiąć (zszyć) oddzielnie od pozostałych, jawnych elementów oferty. Jednocześnie Wykonawca załącza do oferty oświadczenie o treści „informacje zawarte na stronach od nr ... do nr... stanowią tajemnicę przedsiębiorstwa w rozumieniu przepisów ustawy o zwalczaniu nieuczciwej konkurencji”. W innym przypadku wszystkie informacje zawarte w ofercie będą uważane za ogólnie dostępne i mogą być udostępnione zainteresowanym podmiotom razem z protokołem postępowania. Zastrzeżenie informacji, danych, dokumentów lub oświadczeń niestanowiących tajemnicy przedsiębiorstwa w rozumieniu przepisów o nieuczciwej konkurencji powoduje ich odtajnienie. Przez „tajemnicę przedsiębiorstwa” rozumie się nie ujawnione do wiadomości publicznej informacje techniczne, technologiczne, organizacyjne przedsiębiorstwa lub inne informacje posiadające wartość gospodarczą, co do których przedsiębiorca podjął niezbędne działania, w celu zachowania ich poufności – art. 11 ust. 4 ustawy z dnia 16 kwietnia 1993 roku o zwalczaniu nieuczciwej konkurencji (t.j. Dz. U. z 2003 r. Nr 153, poz. 1503 ze zm.).
  13. Oferta winna zawierać wymagane dokumenty, załączniki, oświadczenia wymienione w niniejszej SIWZ.
  14. Jeżeli oferta jest składana przez Wykonawców wspólnie ubiegających się o udzielenie zamówienia, Wykonawcy ci ponoszą solidarną odpowiedzialność za niewykonanie lub nienależyte wykonanie zobowiązania.
  15. Oferta Wykonawców, którzy będą ubiegać się wspólnie o udzielenie zamówienia musi być podpisana w taki sposób, aby prawnie zobowiązywała wszystkich Wykonawców występujących wspólnie.
  16. W przypadku oferty składanej przez Wykonawców ubiegających się wspólnie o udzielenie zamówienia do oferty musi być załączony dokument ustanawiający pełnomocnika Wykonawców występujących wspólnie do reprezentowania ich w postępowaniu o udzielenie zamówienia albo reprezentowania w postępowaniu i zawarcia umowy w sprawie zamówienia publicznego. Pełnomocnictwo musi być złożone w formie oryginału lub notarialnie poświadczonej kopii.
  17. W przypadku Wykonawców wspólnie ubiegających się o udzielenie zamówienia, kopie dokumentów dotyczących Wykonawcy są poświadczane za zgodność z oryginałem przez Wykonawcę.
  18. Ofertę wraz z wymaganymi załącznikami należy sporządzić wg wzoru formularza ofertowego stanowiącego **Załącznik nr 3** do SIWZ, bądź zgodnie z jego treścią. Wykonawca nie powinien dokonywać żadnych istotnych zmian (merytorycznych) we wzorze druku formularza ofertowego, opracowanego przez Zamawiającego. Zamawiający zaleca umieszczenie niniejszego załącznika na początku składanej oferty. Niezastosowanie wzoru określonego w **Załączniku nr 3** nie spowoduje odrzucenia oferty, jednakże Zamawiający wymaga, żeby w złożonej ofercie znalazły się wszystkie oświadczenia zawarte we wzorze formularza ofertowego.
  19. Oferta musi ponadto zawierać:
    - 1) wypełniony formularz ofertowy – zgodnie z zapisami ust. 18 i uwzględnieniem informacji zawartych we wzorze formularza oferty (**Załączniku nr 3 do SIWZ**), wraz z informacją o podwykonawcach zgodnie z ust. 10 w Rozdziale 3 SIWZ,
    - 2) wypełniony formularz cenowy – zgodnie ze wzorem stanowiącym **Załącznik nr 4 do SIWZ**,
    - 3) oświadczenia i dokumenty opisane w Rozdziale 6 SIWZ,

- 4) dokument opisany w ust. 8 niniejszego Rozdziału (jeżeli dotyczy),
  - 5) kopię dokumentu potwierdzającego wniesienie wadium.
  20. Ofertę w zaklejonym, nienaruszonym opakowaniu należy złożyć w **Ministerstwie Edukacji Narodowej, al. J. Ch. Szucha 25, 00-918 Warszawa, Sekretariat Departamentu Ekonomicznego (III piętro, pok. 353)**.
  21. Opakowanie (koperta) z ofertą powinno być oznakowane w poniższy sposób:
    - a) opis zawartości koperty: „**Oferta na usługę wykonania mebli na potrzeby Ministerstwa Edukacji Narodowej - postępowanie nr DE-WZP.321.1.29.2014.KK – CZĘŚĆ.....**”,
    - b) adresat: **Ministerstwo Edukacji Narodowej, al. J. Ch. Szucha 25, 00-918 Warszawa, Sekretariat Departamentu Ekonomicznego (III piętro, pok. 353)**,
    - c) nadawca: nazwa, dokładny adres i numery telefonów Wykonawcy (dopuszcza się odcisk pieczęci).
- UWAGA:** Zamawiający nie ponosi odpowiedzialności za otwarcie oferty przed terminem w przypadku nieprawidłowego oznaczenia koperty.
22. Zgodnie z art. 84 ust. 1 ustawy Wykonawca może przed upływem terminu składania ofert zmienić lub wycofać ofertę. O wprowadzeniu zmian lub zamiarze wycofania oferty przed ostatecznym terminem składania ofert należy pisemnie zawiadomić Zamawiającego.
  23. Zmiany do oferty należy umieścić w oddzielnej, zaklejonej i nienaruszonej kopercie z dopiskiem „ZMIANA”. Zmiany dotyczące treści oferty powinny być przygotowane, opakowane i zaadresowane w ten sam sposób co oferta.
  24. Wykonawca nie może wycofać oferty i wprowadzić zmian w ofercie po upływie ostatecznego terminu składania ofert.

## Rozdział 11

### Miejsce oraz termin składania i otwarcia ofert

1. Miejsce składania ofert – Ministerstwo Edukacji Narodowej, al. J. Ch. Szucha 25, 00-918 Warszawa, Sekretariat Departamentu Ekonomicznego, (III piętro, pok. 353).
2. **Termin składania ofert – do 28.08.2014 r. do godz. 12:00.**
3. Miejsce otwarcia ofert – w siedzibie Zamawiającego, w sali nr 357.
4. **Termin otwarcia ofert – 28.08.2014 r. o godz. 12:30.**

## Rozdział 12

### Opis sposobu obliczania ceny

1. Wykonawca przedstawi całkowitą cenę brutto oferty w formularzu ofertowym stanowiącym **Załącznik nr 3 do SIWZ** na podstawie szczegółowej kalkulacji przedmiotu zamówienia zawartej w „Formularzu cenowym” stanowiącym **Załącznik nr 4 do SIWZ**, obejmującą wszystkie koszty i nakłady związane z realizacją przedmiotu zamówienia w zakresie wynikającym wprost z dokumentacji przetargowej jak również nie ujęte w tej dokumentacji, a bez których nie można wykonać zamówienia zgodnie z normami i obowiązującymi przepisami.
2. Cena brutto oferty jest ostateczna i obejmuje wszystkie koszty i opłaty towarzyszące wykonaniu umowy jakie mogą powstać w związku z realizacją zamówienia, w tym koszty opłat pośrednich, celnych, podatek od towarów i usług (VAT), ubezpieczenie, koszt transportu, załadunku i rozładunku, wniesienia, montażu i ustawienia przedmiotu zamówienia, koszt wymiany wadliwego przedmiotu zamówienia na pozbawiony wad, koszty odbioru i dostarczenia elementów przedmiotu zamówienia podlegających wymianie gwarancyjnej, koszty serwisu gwarancyjnego, oraz inne usługi/koszty związane z wykonaniem przedmiotu zamówienia, etc.
3. Wykonawca może podać tylko jedną cenę w danej części zamówienia – bez proponowania rozwiązań wariantowych.
4. Cena oferty winna być wyrażona w złotych polskich.
5. Zamawiający wymaga, aby wszystkie ceny były podane z zaokrągleniem do dwóch miejsc po przecinku zgodnie z matematycznymi zasadami zaokrąglania tj.:
  - a) ułamek, w którym trzecia cyfra po przecinku jest mniejsza od 5 zaokrąglić należy w dół,



- b) ułamek, w którym trzecia cyfra po przecinku jest równa lub większa od 5 zaokrąglić należy w górę.

### Rozdział 13

#### Opis kryteriów, którymi Zamawiający będzie się kierował przy wyborze oferty

1. W przedmiotowym postępowaniu każda część zamówienia oceniana będzie oddzielnie. W każdej części przy wyborze oferty najkorzystniejszej Zamawiający zastosuje kryterium oceny ofert **cena – waga 100%**.
2. Zamawiający dokona oceny złożonych ofert, zgodnie z następującymi zasadami:

Punkty w tym kryterium zostaną przyznane na podstawie podanej przez Wykonawcę w ofercie ceny brutto. Ocena punktowa w ramach kryterium ceny zostanie dokonana zgodnie ze wzorem:

$$C = \frac{C_{\min}}{C_{\text{bad}}} \times 100 \text{ pkt}$$

**C** – liczba punktów przyznanych badanej ofercie w kryterium cena

**C<sub>min</sub>** – najniższa cena spośród badanych ofert

**C<sub>bad</sub>** – cena oferty badanej

3. Za ofertę najkorzystniejszą zostanie uznana ta oferta, która spełnia wszystkie wymagania niniejszej specyfikacji oraz otrzyma maksymalną ilość punktów, zgodnie z powyższym wzorem.

### Rozdział 14

#### Informacje o formalnościach, jakie powinny zostać dopełnione po wyborze oferty w celu zawarcia umowy w sprawie zamówienia publicznego

1. Wykonawcy biorący udział w postępowaniu zostaną powiadomieni o jego wynikach.
2. Po zatwierdzeniu wyboru najkorzystniejszej oferty informacja o wyborze zostanie umieszczona na tablicy ogłoszeń i stronie internetowej Zamawiającego.
3. Zamawiający przystąpi do zawarcia umowy z wybranym Wykonawcą w trybie art. 94 ustawy, z zastrzeżeniem art. 183, z uwzględnieniem zapisów art. 139 ustawy.
4. Jeżeli w przedmiotowym postępowaniu zostanie wybrana oferta Wykonawców, którzy wspólnie ubiegali się o udzielenie zamówienia, Zamawiający może żądać (przed podpisaniem umowy) dostarczenia umowy regulującej współpracę tych Wykonawców, w tym również umowy spółki cywilnej.
5. Umowa zostanie zawarta w miejscu i terminie wskazanym przez Zamawiającego.

### Rozdział 15

#### Wymagania dotyczące zabezpieczenia należytego wykonania umowy

Zamawiający nie wymaga wniesienia zabezpieczenia należytego wykonania umowy.

### Rozdział 16

#### Istotne dla stron postanowienia, które zostaną wprowadzone do treści zawieranej umowy w sprawie zamówienia publicznego

1. Istotne postanowienia umowy stanowią **Załącznik nr 2 do niniejszej SIWZ**.
2. Zamawiający przewiduje możliwość dokonania zmian umowy na warunkach określonych w „*Istotnych postanowieniach umowy*”.

### Rozdział 17

#### Informacje dot. protokołu postępowania

1. Protokół postępowania wraz z załącznikami jest jawny.

2. Załączniki do protokołu udostępnia się po dokonaniu wyboru najkorzystniejszej oferty lub unieważnieniu postępowania, z tym, że oferty są jawne od chwili ich otwarcia.
3. Nie ujawnia się informacji stanowiących tajemnicę przedsiębiorstwa w rozumieniu przepisów o zwalczaniu nieuczciwej konkurencji, jeżeli Wykonawca, nie później niż w terminie składania ofert zastrzegł, że nie mogą być one udostępniane. Wykonawca nie może zastrzec informacji, o których mowa w art. 86 ust. 4 ustawy.
4. Zamawiający dopuszcza możliwość przesłania dokumentów, o których mowa w ust. 1 i 2 za pomocą poczty elektronicznej.

## **Rozdział 18**

### **Pouczenie o środkach ochrony prawnej przysługujących Wykonawcy w toku postępowania o udzielenie zamówienia**

Środki ochrony prawnej zostały określone w Dziale VI ustawy. Środki ochrony prawnej przysługują Wykonawcy oraz innemu podmiotowi, jeżeli ma lub miał interes w uzyskaniu danego zamówienia oraz poniósł lub może ponieść szkodę w wyniku naruszenia przez Zamawiającego przepisów ustawy. Środki ochrony prawnej wobec ogłoszenia o zamówieniu oraz specyfikacji istotnych warunków zamówienia przysługują również organizacjom wpisanym na listę, o której mowa w art. 154 pkt 5 ustawy.

#### Wykaz załączników do SIWZ:

Załącznik nr 1 – Szczegółowy opis przedmiotu zamówienia

Załącznik nr 2 – Istotne postanowienia umowy

Załącznik nr 3 – Wzór formularza ofertowego

Załącznik nr 4 – Wzór formularza cenowego

Załącznik nr 5 – Wzór wykazu usług

Załącznik nr 6 – Wzór oświadczenia o spełnianiu warunków z art. 22 ust. 1 ustawy

Załącznik nr 7 – Wzór oświadczenia o braku podstaw do wykluczenia z postępowania na podstawie art. 24 ustawy

Załącznik nr 8 – Informacje o przynależności do grupy kapitałowej

## SZCZEGÓŁOWY OPIS PRZEDMIOTU ZAMÓWIENIA CZĘŚĆ 1

Rodzaj mebla	Opis mebla	Ilość sztuk
<b>Biurko</b>	<p>Rodzaj drewna – sosna, bez sęków, sezonowane, suche przygotowane zgodnie ze sztuką stolarską. Do wykonania podstawy biurka należy zastosować drewno klejone lub płytę stolarską z drzewa liściastego, klejoną warstwami. Błat biurka należy wykonać z płyty stolarskiej liściastej na konstrukcji sosnowej.</p> <p>Technologia łączeń elementów na czopy kryte lub kołki klejone z użyciem kleju skórniego lub kleju typu Rakoll.</p> <p>Do fornirowania należy użyć forniru grubości min. 0,8 mm, orzech europejski, pasiak, flader. Przed fornirowaniem wszystkie powierzchnie należy wykalibrować, ewentualne ubytki uzupełnić a następnie całą powierzchnię przedrapać heblem zębakiem. Fornirowanie wszystkich powierzchni należy wykonać w dwóch warstwach: pierwsza – fornir podkładowy, brzozy, który po związaniu kleju należy przedrapać, druga – fornir orzechowy. Po związaniu kleju blat stołu należy sezonować min. 2 dni.</p> <p>Biurko należy wykończyć lakierem bezbarwnym poliuretanowym, transparentnym, zbliżony do politory, półpołysk. Lakierowanie poprzedzone musi być uzyskaniem powierzchni w stanie surowym, gładkim, odtuszczonym i bez plam. Lakier powinien być odporny na wodę, temperaturę, środki chemiczne. Wymagane jest naniesienie podkładu i minimum 2 warstw lakieru nawierzchniowego.</p> <p>Podbicie biurka – filc.</p> <p><b>Dokładne wymiary, układ fornirowania oraz konstrukcję wykonania stołu przedstawiają załączniki nr od 1a do 1e.</b></p>	<b>2</b>

Załącznik nr 1a – wizualizacja biurka:





Załącznik nr 1b – wymiary biurka:

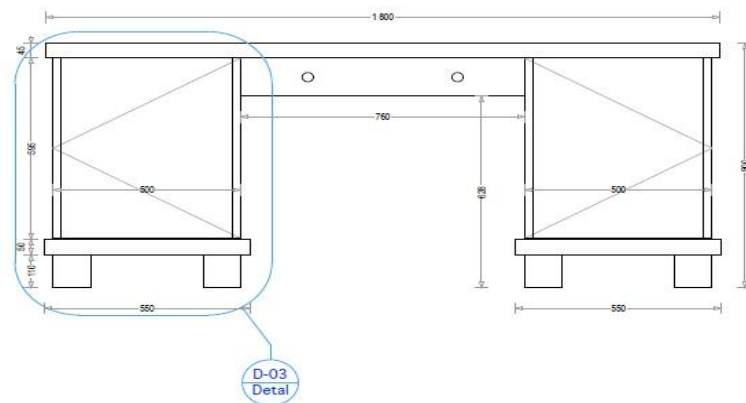

**konstrukcja blatu**

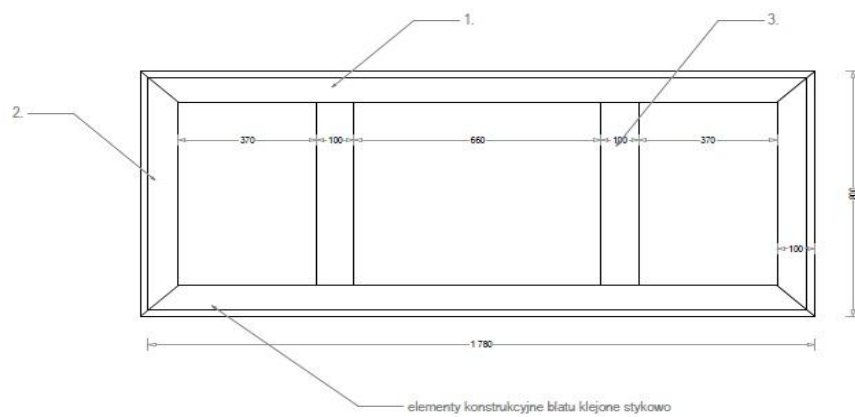

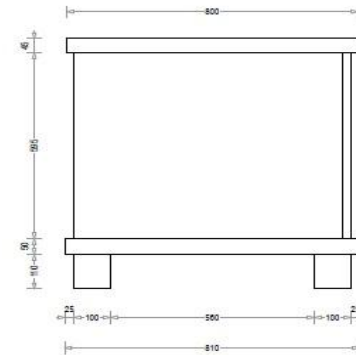
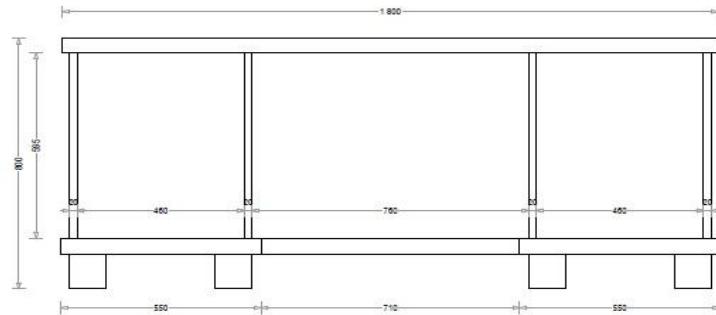

pogrubienie blatu

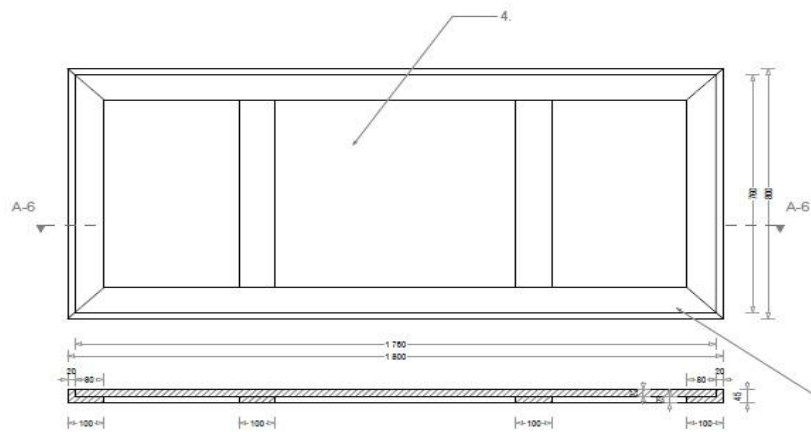

górną blatu

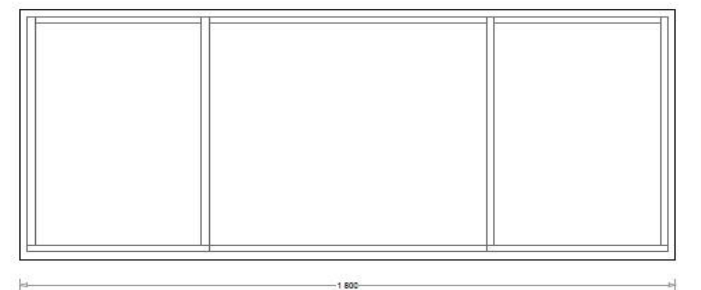

elementy konstrukcyjne blatu klejone stykowo

szuflady - widok biurka od frontu

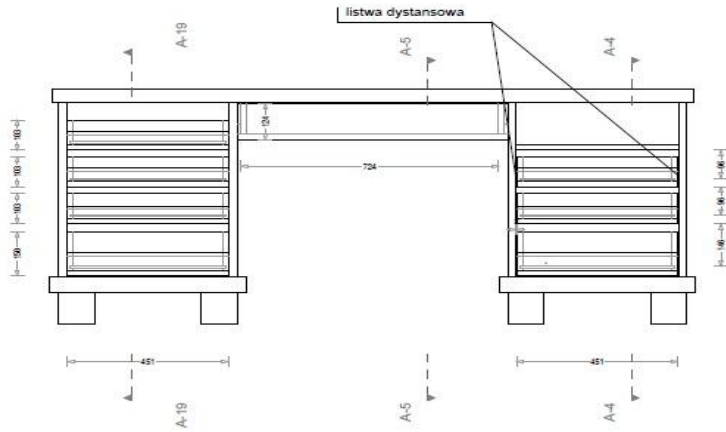

przekrój : A-4

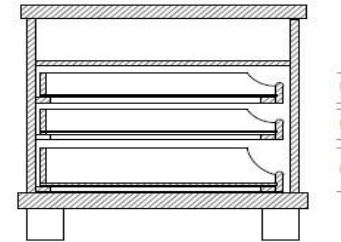

przekrój : A-4  
przewodnice

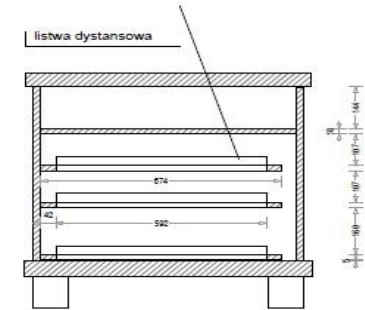

przekrój : A-19  
przewodnice

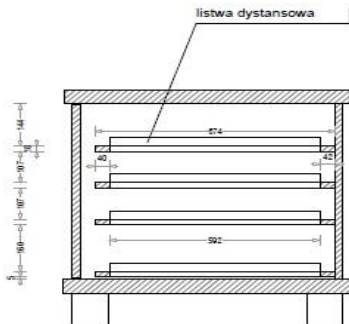

przekrój : A-19

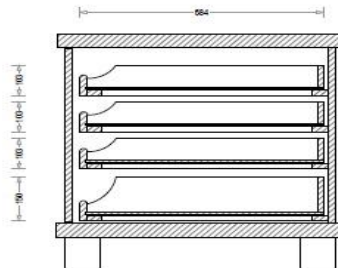

przekrój : A-5

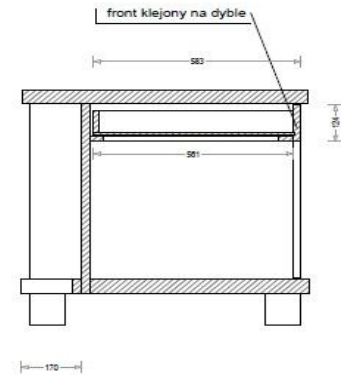

przekrój : A-5  
przewodnica

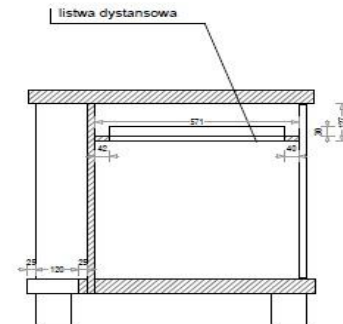



szuflada płytka wewnętrzna 6 sztuk - konstrukcja i specyfikacja elementów

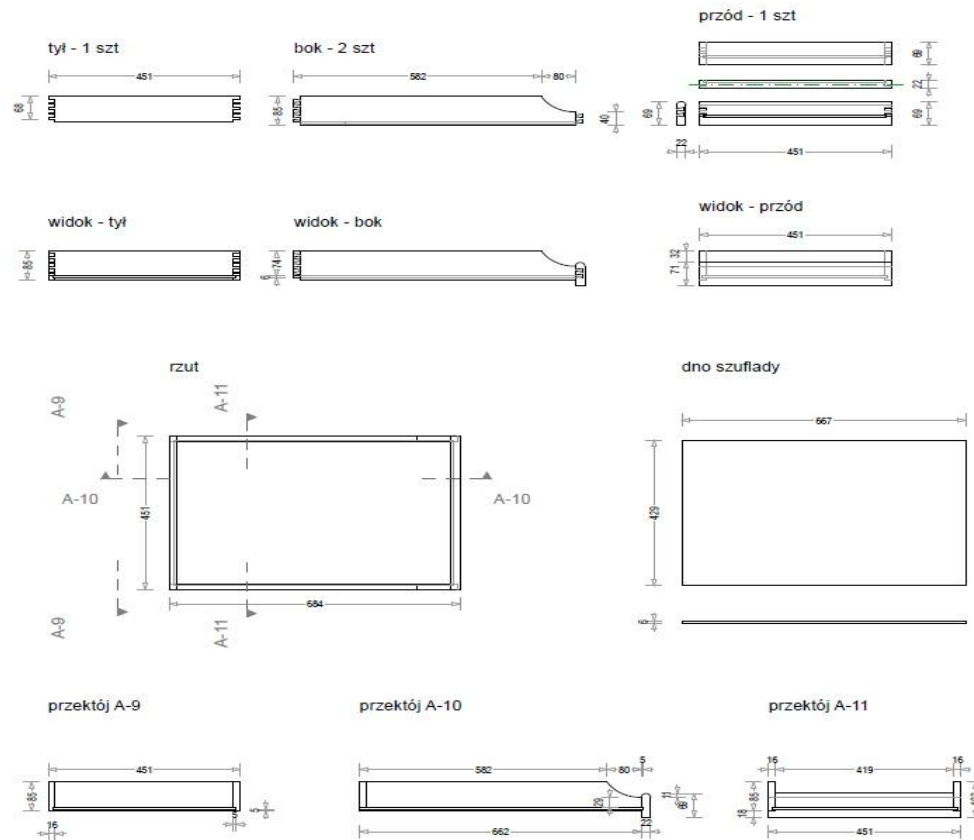

Załącznik nr 1c – konstrukcja podstawy biurka:

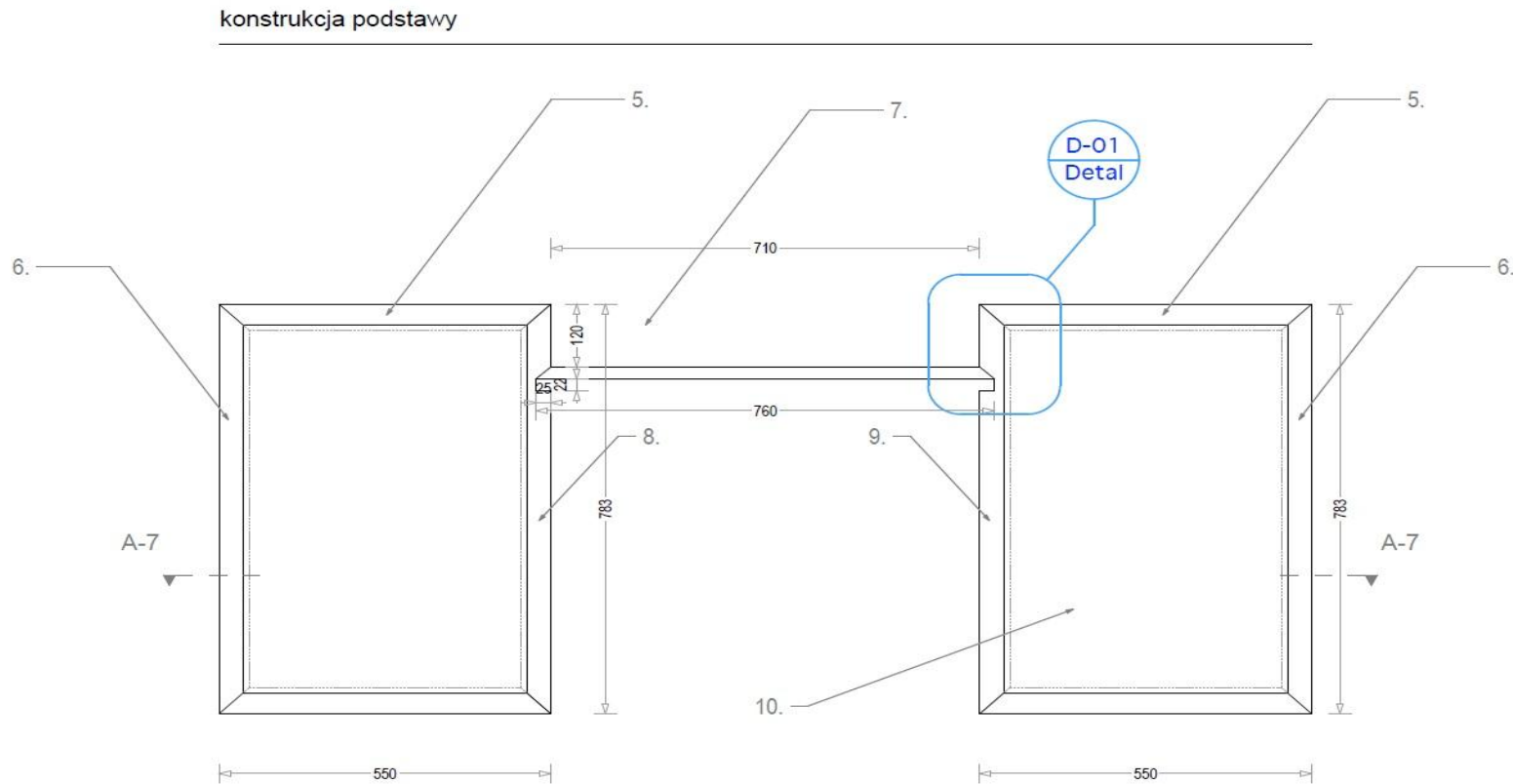

wytyczne do dyblowanie płyt podstawy - dyble 10 mm

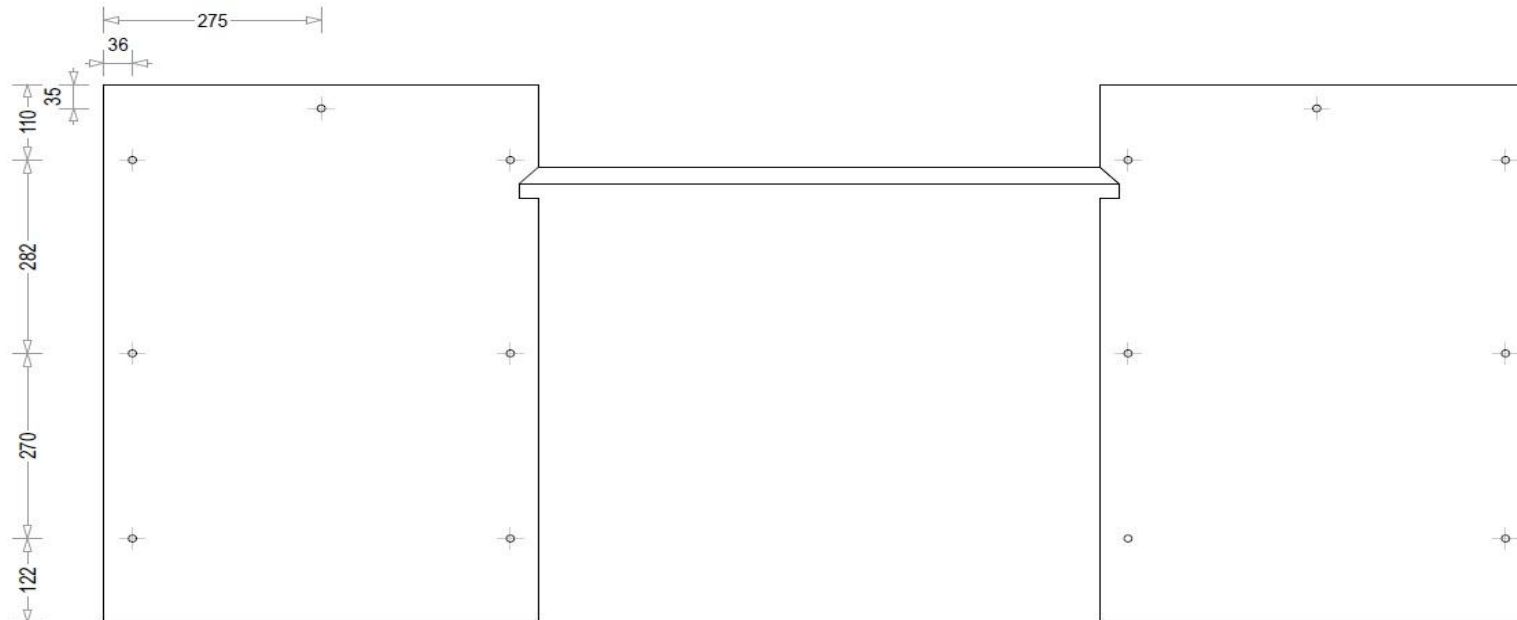

wytyczne do dyblowanie płyt szafek - dyble 10 mm

rzut z góry bez blatu

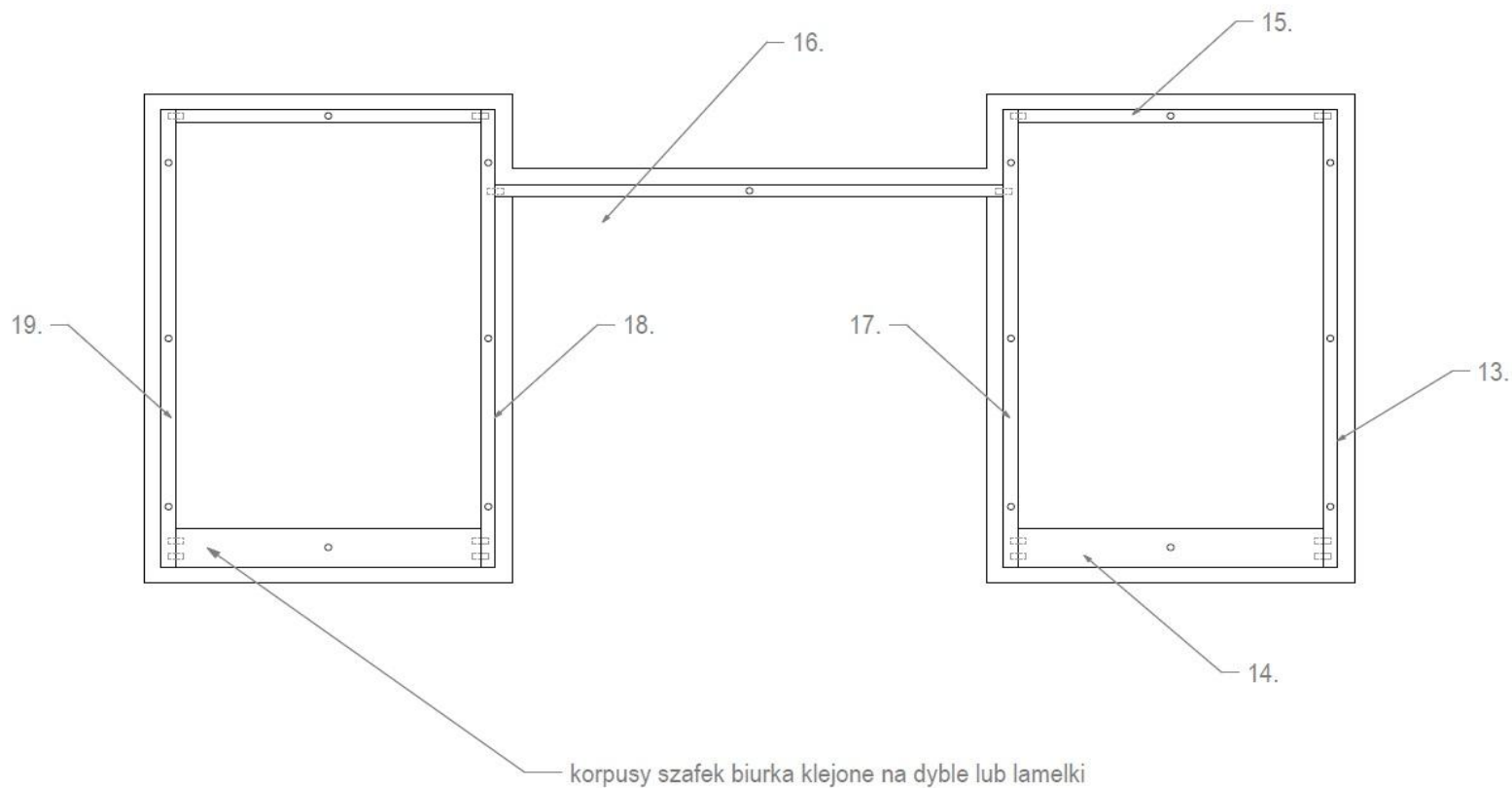

wytyczne do wzpocnienia pod nogi - dyble 12 mm

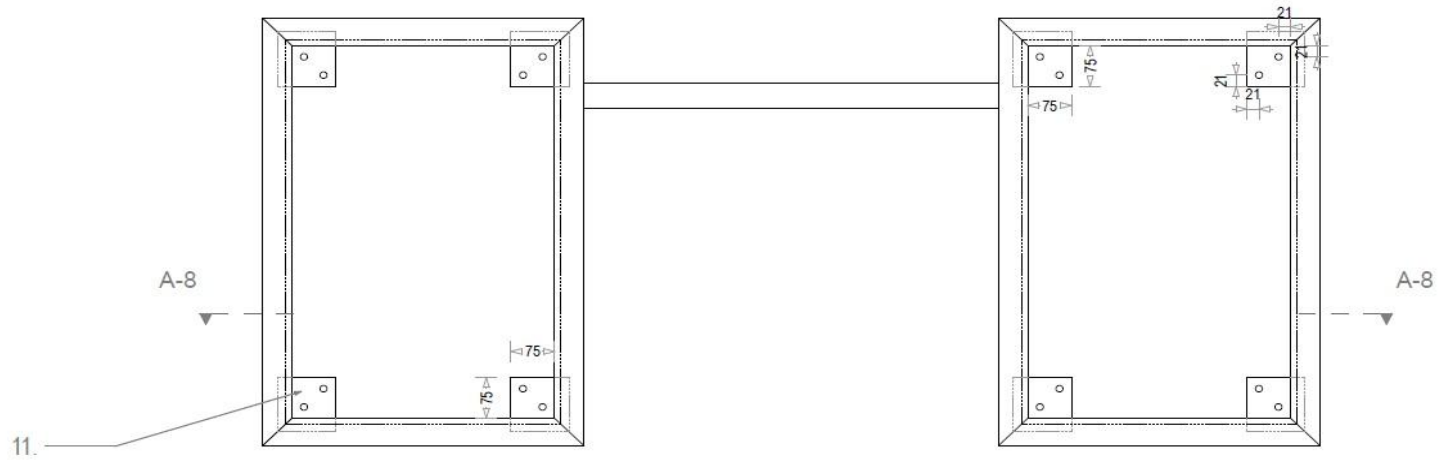

przekrój : A-8

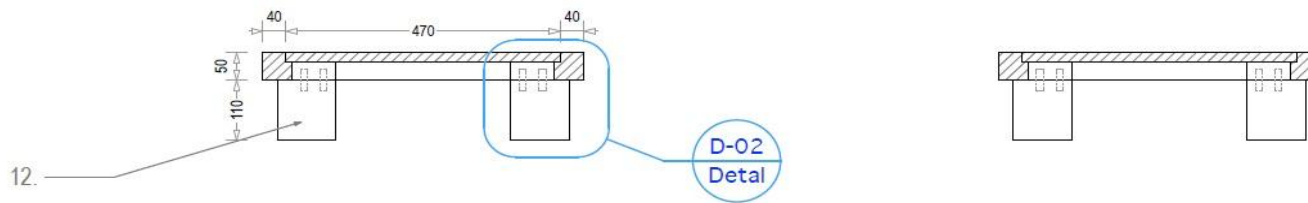

Załącznik nr 1d – detale biurka:

DETAL D-01  
SKALA 1:1

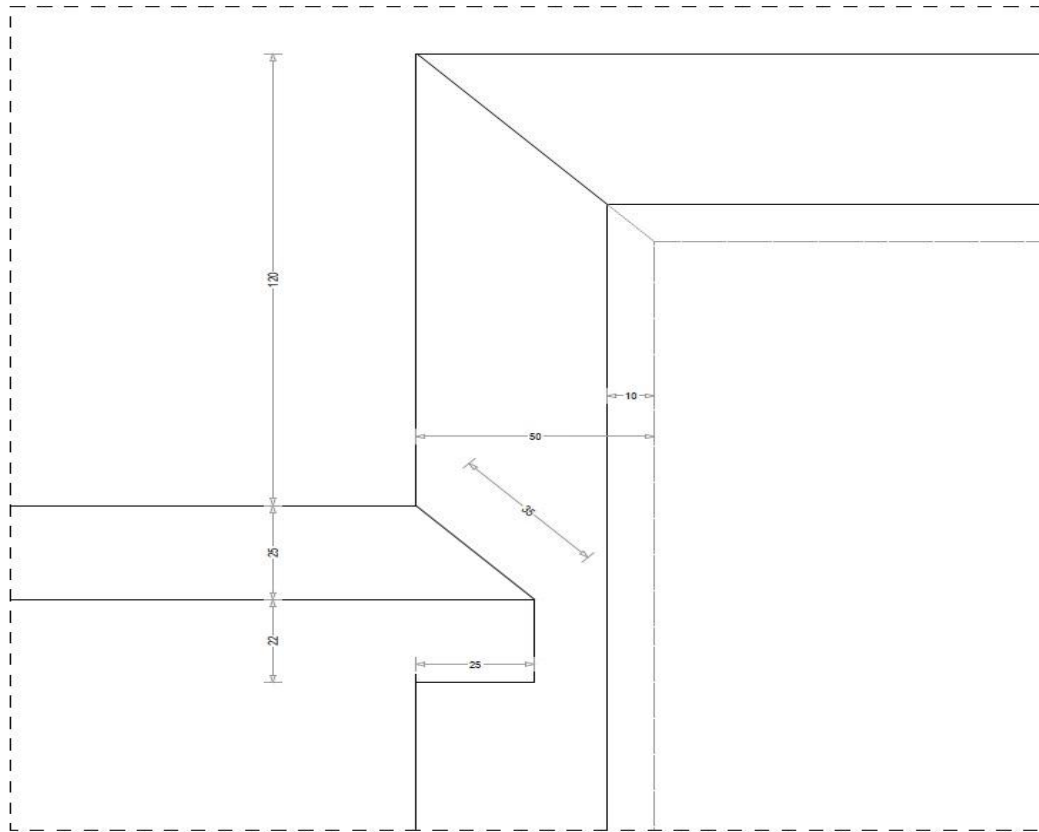

DETAL D-02  
SKALA 1:1

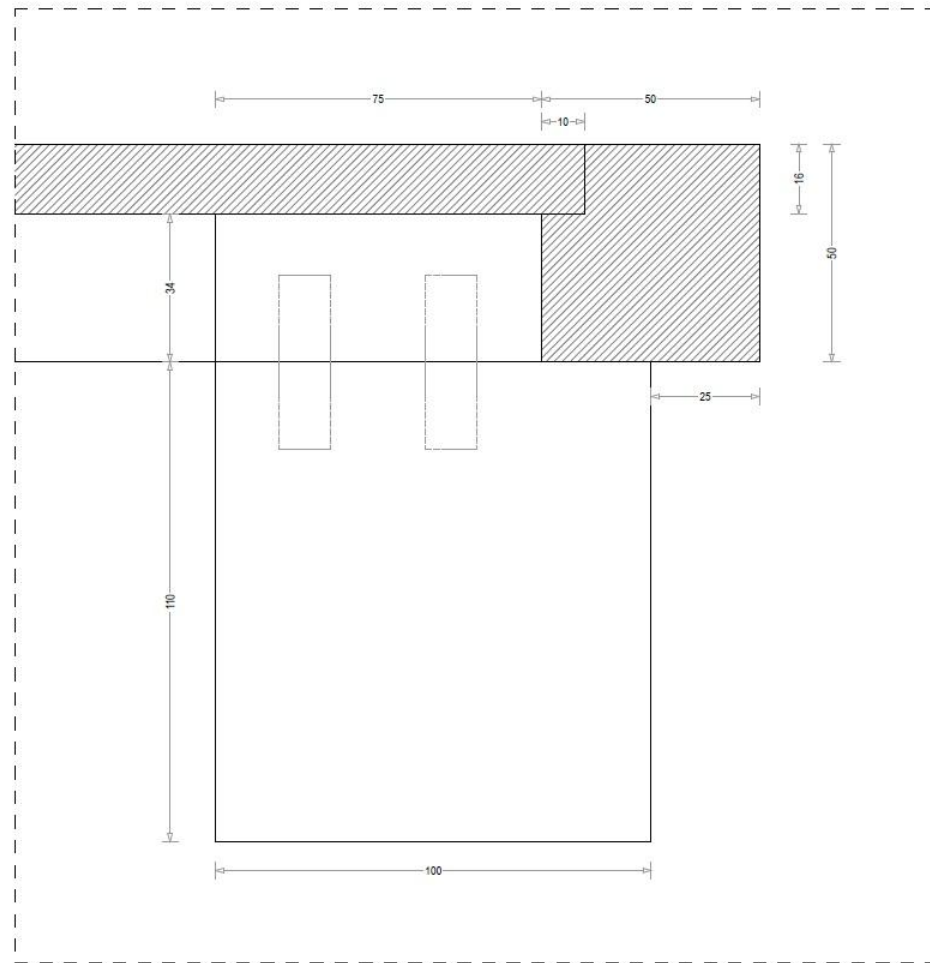

DETAL D-03  
SKALA 1:5

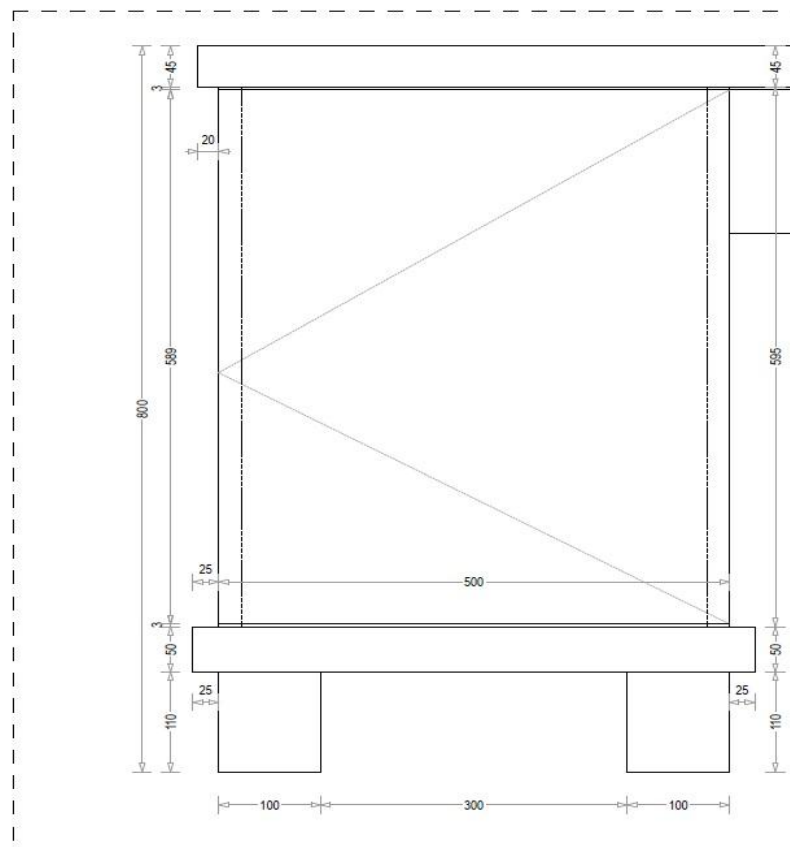



Załącznik nr 1e – ułożenie forniru na biurku:

układ forniru - przód biurka

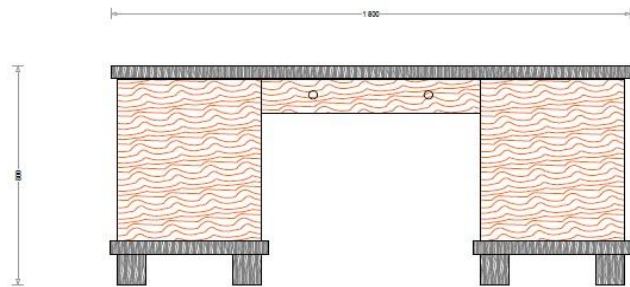

układ forniru - tył biurka

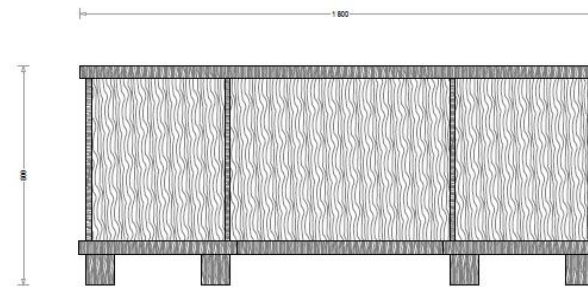

układ forniru - góra biurka

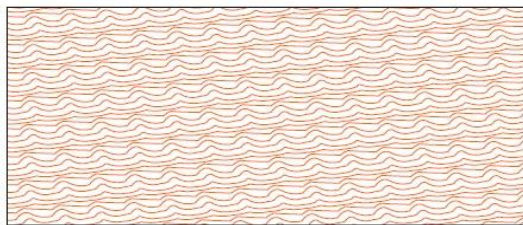

układ formu - tył biurka

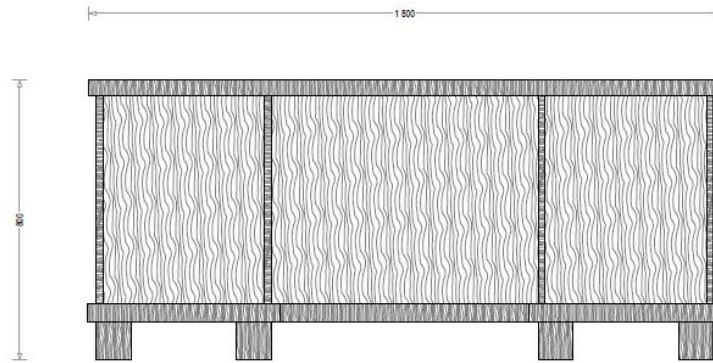

układ formu - bok biurka

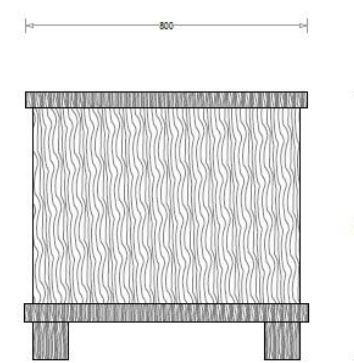

formu - orzech flader

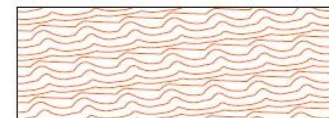

formu - orzech pasiak

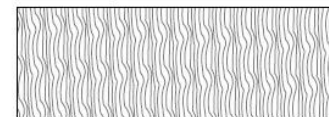

## SZCZEGÓŁOWY OPIS PRZEDMIOTU ZAMÓWIENIA CZĘŚĆ 2

Rodzaj mebla	Opis mebla	Ilość sztuk
<b>Osőna grzejnika</b>	<p>Osőna wykonana z:  obudowa z płyty stolarskiej z drewna liściastego, klejona warstwami, fornirowana okleiną jesionowa;  elementy wewnętrzne wykonane z litego drewna jesionowego bez sęków, sezonowanego, suchego, przygotowane zgodnie ze sztuką stolarską  Technologia łączyń elementów - czopy.  Do fornirowania należy użyć forniru – flader o grubości 0,8 mm. Przed fornirowaniem wszystkie powierzchnie należy wykalibrować, ewentualne ubytki uzupełnić a następnie całą powierzchnię przedrapać heblem zębakiem. Fornirowanie wszystkich powierzchni należy wykonać w dwóch warstwach: pierwsza – fornir podkładowy, brzożowy, który po związaniu kleju należy przedrapać, druga – fornir jesionowy.  Osőny należy wykończyć lakierem bezbarwnym poliuretanowym, transparentnym, zbliżonym do politury, półpołysk. Lakierowanie poprzedzone musi być uzyskaniem powierzchni w stanie surowym, gładkim, odtłuszczonym i bez plam. Lakier powinien być odporny na wodę, temperaturę, środki chemiczne. Wymagane jest naniesienie podkładu i minimum 2 warstw lakieru nawierzchniowego.  Podbicie osłon – filc.  <b>Dokładne wymiary oraz konstrukcję wykonania osłon przedstawiają załączniki nr od 2a do 2c.</b></p>	<b>7</b>

Załącznik nr 2a – zdjęcia istniejącej osłony:









Załącznik 2b – wymiary osłony podane w centymetrach, widok z przodu:

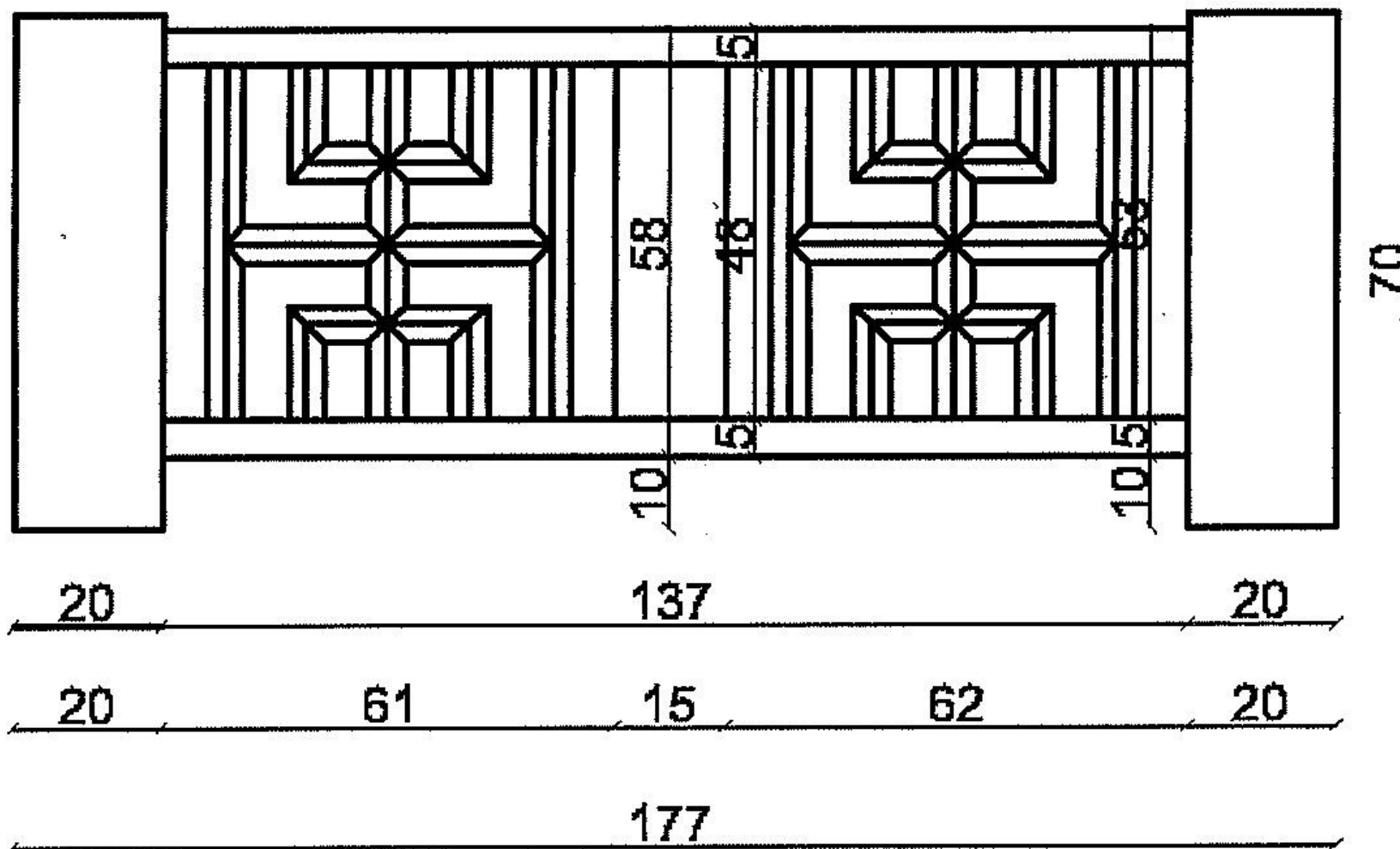



Załącznik 2c – wymiary osłony podane w centymetrach, widok z góry:

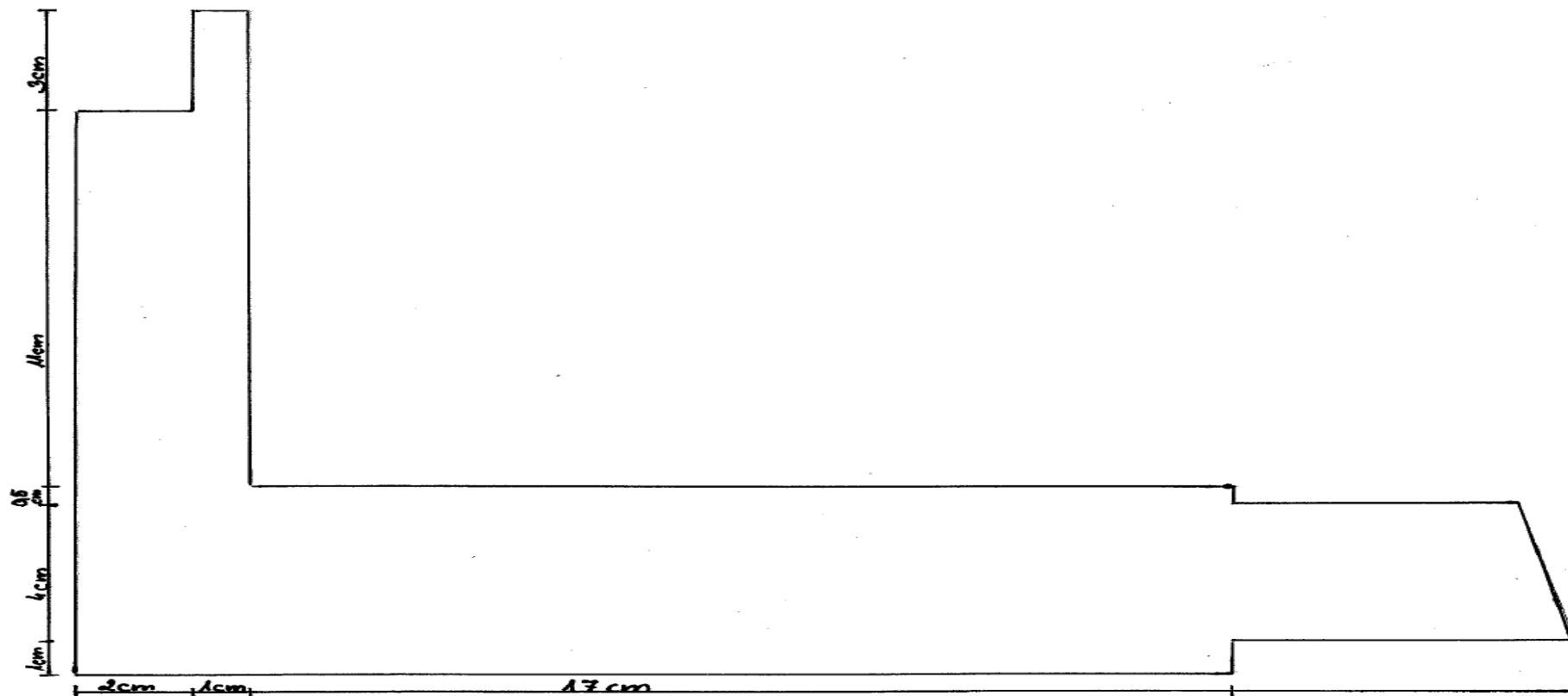

## ISTOTNE POSTANOWIENIA UMOWY

(dotyczy części 1 i części 2)

### § 1.

1. Zamawiający zleca, a Wykonawca przyjmuje do realizacji **wykonanie, dostawę, montaż i ustawienie we wskazanych przez Zamawiającego miejscach mebli stylizowanych** wykonanych zgodnie ze szczegółowym opisem przedmiotu zamówienia, stanowiącym **Załącznik nr 1** do Umowy.
2. Wykonawca przed rozpoczęciem realizacji przedmiotu umowy uzgodni z Zamawiającym wybarwienie drewna i efekt lakieru. W celu dokonania uzgodnień Wykonawca jest zobowiązany do dostarczenia do siedziby Zamawiającego próbek wybarwienia drewna i lakieru w terminie do 10 dni roboczych od dnia podpisania Umowy. Zamawiający zaakceptuje próbki wybarwienia i lakieru lub wnieśnie do nich uwagi w terminie do 10 dni roboczych od dnia ich dostarczenia. W przypadku wniesienia uwag Wykonawca jest zobowiązany do dostarczenia próbek uwzględniających uwagi w terminie do 3 dni roboczych.
3. Zamawiający dopuszcza możliwość wypożyczenia przez Wykonawcę osłony, na której podczas realizacji przedmiotu umowy ma wzorować się Wykonawca. Wypożyczenie nastąpi na koszt i staraniem Wykonawcy. Ryzyko przypadkowej utraty bądź uszkodzenia osłony od momentu ich odbioru z siedziby Zamawiającego do momentu jej ustawienia we wskazanych przez Zamawiającego miejscach spoczywa na Wykonawcy. (dotyczy części 2)

### § 2.

1. Termin wykonania zamówienia:  
**część 1: 60 dni kalendarzowych** od akceptacji próbek wybarwienia drewna i efektu lakieru przez Zamawiającego.  
**część 2: 30 dni kalendarzowych** od akceptacji próbek wybarwienia drewna i efektu lakieru przez Zamawiającego.
2. Miejsce dostawy: siedziba Zamawiającego.
3. Dostawa i inne czynności wykonywane w siedzibie Zamawiającego muszą się odbyć w dniach i godzinach pracy Zamawiającego, po uprzednim zawiadomieniu Zamawiającego minimum na 3 dni robocze wcześniej.
4. Zamawiający dopuszcza możliwość częściowego dokonania odbioru w terminach i w zakresie uprzednio z nim ustalonych.
5. Wykonawca zobowiązuje się do realizacji przedmiotu umowy z należytą starannością, zgodnie z zaleceniami Zamawiającego, zasadami wiedzy technicznej oraz obowiązującymi w tym zakresie przepisami.
6. Spełnienie przez Wykonawcę świadczeń określonych w niniejszej Umowie zostanie potwierdzone protokołem odbioru, podpisanym przez obie Strony, bez zastrzeżeń. Wzór protokołu odbioru stanowi **Załącznik nr 2** do Umowy.
7. Zamawiający zastrzega sobie prawo odmowy odbioru mebli w szczególności w sytuacji, gdy dostarczony przedmiot umowy nie będzie spełniał parametrów zawartych w **Załączniku nr 1** do Umowy, będzie posiadał wady lub nie będzie zgodny z zaakceptowanymi próbkami, o których mowa w § 1 ust. 2.
8. W przypadku odmowy odbioru, Wykonawca niezwłocznie dostarczy przedmiot umowy spełniający wymogi Zamawiającego z zastrzeżeniem, że nie może zostać przekroczony termin, o którym mowa w ust. 1.

### § 3.

1. Maksymalne wynagrodzenie Wykonawcy za wykonanie przedmiotu niniejszej Umowy nie przekroczy .....zł brutto (słownie: ..... /100), zwane dalej również

- „wynagrodzeniem”. Powyższa kwota obejmuje wszystkie koszty związane z realizacją zamówienia, zgodnie z warunkami określonymi w Umowie i **Załączniku nr 1** do Umowy.
2. Kalkulację cenową zawiera **Załącznik nr 3** do Umowy.
  3. Zamawiający dopuszcza częściowe płatności w przypadku, o którym mowa w § 2 ust. 4.
  4. Podstawą do wystawienia faktur/y przez Wykonawcę są/jest podpisane/ny przez obie Strony /protokół/protokoły odbioru bez zastrzeżeń.
  5. Termin płatności przez Zamawiającego wynosi do 21 dni od dnia otrzymania prawidłowo wystawionej faktury VAT.
  6. Płatności będą dokonywane na rachunek bankowy Wykonawcy wskazany na fakturze/fakturach.
  7. Za dzień zapłaty ustala się dzień obciążenia przez bank rachunku bankowego Zamawiającego.
  8. Suma faktur częściowych nie może przekroczyć kwoty, o której mowa w ust.1.
  9. Wynagrodzenie Wykonawcy, o którym mowa w ust. 1, jest ostateczne i obejmuje wszystkie koszty i opłaty towarzyszące wykonaniu umowy jakie mogą powstać w związku z realizacją zamówienia, w tym w szczególności koszty opłat pośrednich, celnych, podatek od towarów i usług (VAT), ubezpieczenie, koszt transportu, załadunku i rozładunku, wniesienia, montażu i ustawienia przedmiotu zamówienia, koszt wymiany wadliwego przedmiotu zamówienia na pozbawiony wad, koszty odbioru i dostarczenia elementów przedmiotu zamówienia podlegających wymianie gwarancyjnej, koszty serwisu gwarancyjnego, oraz inne usługi/koszty związane z wykonaniem przedmiotu zamówienia, etc.

#### § 4.

1. Wykonawca udziela gwarancji na wykonane meble na okres...../minimum 5 lat/. Okres gwarancji liczony jest od dnia podpisania przez obie Strony protokołu odbioru bez zastrzeżeń.
2. W przypadku zaistnienia wad:
  - a) standardowy czas naprawy mebli wynosi maksymalnie 14 dni roboczych od dnia zgłoszenia wady przez Zamawiającego,
  - b) w przypadku konieczności wymiany elementów trudno dostępnych, po poinformowaniu Zamawiającego i uzyskaniu jego pisemnej zgody, naprawa może trwać maksymalnie 21 dni roboczych licząc od dnia zgłoszenia wady przez Zamawiającego,
  - c) okres gwarancji ulega wydłużeniu o czas trwania naprawy,
  - d) Wykonawca zobowiązany będzie do wykonania nowego mebla i jego dostawy w terminie maksymalnie 30 dni roboczych od dnia zgłoszenia przez Zamawiającego takiego żądania w przypadku wystąpienia kolejnej wady mebla po wcześniejszym wykonaniu 3 napraw gwarancyjnych danego mebla,
  - e) w przypadku wymiany mebla na nowy, Zamawiający wymaga, aby posiadał parametry określone w **Załączniku nr 1** do niniejszej Umowy,
  - f) w przypadku wymiany mebla na nowy, bieg okresu gwarancji rozpoczyna się na nowo, od dnia jego wymiany przez Wykonawcę, potwierdzonej protokołarnie.
3. Zgłoszenia będą przyjmowane przez Wykonawcę faksem pod numerem: ..... lub e-mailem pod adresem elektronicznym .....
4. Zamawiający nie ponosi żadnych kosztów związanych z realizacją uprawnień gwarancyjnych w tym kosztów odbioru wadliwych mebli przez Wykonawcę, transportu i ich ponownej dostawy.
5. Wykonawca odpowiada z tytułu rękojmi za wady na zasadach określonych w Kodeksie cywilnym, przez okres równy okresowi gwarancji.

#### § 5.

1. W razie niedotrzymania terminu wykonania zamówienia określonego w § 2 ust. 1 niniejszej Umowy, Wykonawca zapłaci Zamawiającemu karę umowną w wysokości 1% wartości niezrealizowanej części Umowy za każdy rozpoczęty dzień zwłoki.
2. W przypadku, gdy opóźnienie w terminie realizacji zamówienia będzie dłuższe niż 14 dni, Zamawiający może odstąpić od Umowy w całości lub części bez wyznaczenia dodatkowego terminu, żądając jednocześnie dodatkowo poza karą wynikającą z ust. 1 zapłaty kary

- umownej, o której mowa w ust. 3. Prawo odstąpienia przysługuje Zamawiającemu w ciągu 30 dni od powstania uprawnienia do odstąpienia.
3. Wykonawca zapłaci Zamawiającemu karę umowną w wysokości 10% maksymalnego wynagrodzenia Wykonawcy brutto, o którym mowa w § 3 ust. 1, w przypadku odstąpienia przez którąkolwiek ze stron od Umowy w całości lub części z przyczyn leżących po stronie Wykonawcy.
  4. Wykonawca zapłaci Zamawiającemu karę umowną w wysokości 0,1% maksymalnego wynagrodzenia Wykonawcy brutto, o którym mowa w § 3 ust. 1, za każdy rozpoczęty dzień roboczy zwłoki w terminie realizacji obowiązków gwarancyjnych, o których mowa w § 4 ust. 2
  5. Wykonawca zapłaci Zamawiającemu karę umowną w wysokości 0,3% maksymalnego wynagrodzenia Wykonawcy brutto, o którym mowa w § 3 ust. 1, za każdy rozpoczęty dzień roboczy zwłoki w terminie dostarczenia próbek, o którym mowa w § 1 ust. 2.
  6. Wykonawca nie odpowiada za opóźnienie powstałe z winy Zamawiającego lub z powodu działania siły wyższej.
  7. Zastrzeżone w niniejszej Umowie kary umowne nie wyłączają możliwości dochodzenia odszkodowania w pełnej wysokości, na zasadach ogólnych.
  8. Kary umowne podlegają sumowaniu.
  9. Zamawiający potrąci kary umowne z wynagrodzenia należnego Wykonawcy, natomiast w przypadku braku takiej możliwości, zapłata kar umownych nastąpi w terminie do 14 dni kalendarzowych od doręczenia wezwania do zapłaty.

## § 6.

1. W celu sprawnego wykonania niniejszej Umowy, dla bieżących kontaktów Stron niniejszej Umowy oraz do podpisywania protokołów odbioru wyznacza się następujące osoby:

### ze strony Zamawiającego:

- ....., tel.: ....., .....,  
e-mail: ....., faks: ..... lub
- ....., tel.: ....., .....,  
e-mail: ....., faks: .....

### ze strony Wykonawcy:

- ....., tel.: ....., .....,  
e-mail: ....., faks: ..... lub
  - ....., tel.: ....., .....,  
e-mail: ....., faks: .....
2. Zamawiający dopuszcza zmianę osób, o których mowa w ust. 1 poprzez pisemne powiadomienie drugiej Strony i nie wymaga to zmiany treści Umowy w formie aneksu.
  3. Wszelkie zmiany Umowy muszą być dokonane w formie pisemnej pod rygorem nieważności i muszą być zgodne z art. 144 ustawy z dnia 29 stycznia 2004 r. Prawo zamówień publicznych (Dz. U. z 2013 r. poz. 907).
  4. Zamawiający dopuszcza zmiany postanowień zawartej Umowy w stosunku do treści oferty, na podstawie której dokonano wyboru wykonawcy, w zakresie:
    - a. drobnych zmian dotyczących projektów mebli i ich wykonania pod warunkiem, że zmiany nie wpłyną na zwiększenie cen jednostkowych poszczególnych mebli, jeżeli będą podyktowane uzasadnionymi względami artystycznymi, estetycznymi, ergonomicznymi lub technologicznymi,
    - b. innych korzystnych dla Zamawiającego zmian,
    - c. przedłużenia terminu realizacji Umowy o czas o jaki wydłużył się czas akceptacji próbek przez Zamawiającego, w przypadku wniesienia do nich uwag.
  5. Zmiany Umowy, o których mowa w ust. 4 muszą być dokonywane z zachowaniem przepisu art. 140 ust. 3 ustawy, stanowiącego że Umowa podlega unieważnieniu w części wykraczającej poza określenie przedmiotu zamówienia zawarte w SIWZ.
  6. Na potrzeby niniejszej Umowy przez dni robocze strony rozumieją dni od poniedziałku do piątku, z wyłączeniem dni ustawowo wolnych od pracy.
  7. Wierzytelności wynikające z Umowy nie mogą być przedmiotem przelewu bez zgody Zamawiającego udzielonej w formie pisemnej pod rygorem nieważności.

8. Załączniki do Umowy stanowią jej integralną część.
9. W sprawach nieuregulowanych w niniejszej Umowie zastosowanie znajdują w szczególności przepisy ustawy z dnia 23 kwietnia 1964 r. Kodeks cywilny (Dz. U. z 1964 r. Nr 16 poz. 93 ze zm.) oraz ustawy z dnia 29 stycznia 2004 r. Prawo zamówień publicznych (Dz. U. z 2013 r. poz. 907).
10. W przypadku wystąpienia kwestii spornych, spory będą rozstrzygane przez sąd właściwy miejscowo dla siedziby Zamawiającego.
11. Umowa niniejsza zostaje sporządzona w czterech jednobrzmiących egzemplarzach, trzy dla Zamawiającego i jeden dla Wykonawcy.

## § 7

*(Niniejszy przepis zostanie skreślony z Umowy, gdy Wykonawca nie będzie przewidywał w ofercie zlecenia części zamówienia Podwykonawcom)*

1. Warunki współpracy między Wykonawcą a podwykonawcami:
  - 1) w przypadku zamiaru powierzenia realizacji zamówienia podwykonawcy(om) Wykonawca jest zobowiązany poinformować Zamawiającego, podając nazwę(y) podwykonawcy(ów) oraz część zamówienia, która będzie przez niego(nich) wykonywana wraz z zakresem realizowanych przez niego(nich) zadań, do dnia rozpoczęcia realizacji przedmiotu umowy;
  - 2) powierzenie do realizacji zamówienia dodatkowemu(ym) podwykonawcy(om), zmiana podwykonawcy(ów) lub zmiana zakresu prac powierzonych podwykonawcy(om), od dnia rozpoczęcia realizacji przedmiotu umowy, dopuszczalna jest wyłącznie po uzyskaniu pisemnej zgody Zamawiającego;
  - 3) Wykonawca zobowiązuje się do zapewnienia, że podwykonawca(y) wskazany(i) przez Wykonawcę nie będzie(a) powierzał(li) wykonania całości lub części powierzonych jemu (im) prac dalszym podwykonawcom, chyba że Wykonawca uzyska od Zamawiającego zgodę na takie powierzenie.
2. W każdym przypadku korzystania ze świadczeń podwykonawcy(ów) Wykonawca ponosi pełną odpowiedzialność za wykonywanie zobowiązań przez podwykonawcę(ów), jak za własne działania lub zaniechania.
3. W przypadku zmiany lub rezygnacji z podwykonawcy, na którego wiedzy i doświadczeniu Wykonawca, na zasadach określonych w art. 26 ust. 2b, polegał, w celu wykazania spełnienia warunku udziału w postępowaniu, Wykonawca jest obowiązany wykazać Zamawiającemu, iż proponowany inny podwykonawca lub Wykonawca samodzielnie spełnia je w stopniu nie mniejszym niż wymagany w trakcie postępowania o udzielenie zamówienia.

### Załączniki:

- 1) Załącznik nr 1 – Szczegółowy opis przedmiotu zamówienia.
- 2) Załącznik nr 2 – Wzór protokołu odbioru.
- 3) Załącznik nr 3 – Formularz cenowy.

Załącznik nr 2 do Umowy nr .....  
z dnia .....2014 r.

.....  
Miejscowość, data

**PROTOKÓŁ ODBIORU CZĘŚCIOWEGO/KOŃCOWEGO\* nr.....**

<b>Miejsce dokonania odbioru:</b>		<b>Data dokonania odbioru:</b>	
-----------------------------------	--	--------------------------------	--

Przedstawiciel ze strony Wykonawcy (imię i nazwisko)	Nazwa i adres Wykonawcy
Przedstawiciel ze strony Zamawiającego (imię i nazwisko)	Nazwa i adres Zamawiającego

Zgodnie z Umową nr ..... na **usługę wykonania mebli na potrzeby Ministerstwa Edukacji Narodowej** strony potwierdzają wykonanie niżej wymienionego zakresu przedmiotu Umowy:

Lp	Nazwa	Uwagi	Jedn. miary	Ilość	Cena jedn. brutto
1.					
2.					
3.					
Łączna wartość zrealizowanej usługi:					

Potwierdzenie zgodności ze szczegółowym opisem przedmiotu zamówienia – Załącznik nr 1 do Umowy:

- Tak\*
- Nie\* – zastrzeżenia .....

Potwierdzenie zgodności z Umową kompletności dostawy:

- Tak\*
- Nie\* – zastrzeżenia .....

Potwierdzenie zgodności z Umową jakości przyjmowanej dostawy:

- Zgodne\*
- Niezgodne\* – zastrzeżenia .....

Potwierdzenie zgodności z Umową wykonania montażu i ustawienia mebli w miejscach wskazanych przez upoważnionego pracownika Zamawiającego:

- Pozytywny\*
- Negatywny\* – zastrzeżenia .....

Końcowy wynik odbioru:

- Pozytywny\*
- Negatywny\* – zastrzeżenia .....

Podpisy:

.....  
(Pieczęć i podpis Przedstawiciela Zamawiającego)

.....  
(Pieczęć i podpis Przedstawiciela Wykonawcy)

Protokół sporządzono w 2 egz. z przeznaczeniem:

- dla Wykonawcy 1 egz.,
- dla Zamawiającego 1 egz.

\* - niepotrzebne skreślić

**Załącznik nr 3 do SIWZ**

.....  
(Pieczęć z nazwą i adresem Wykonawcy)

**WZÓR  
FORMULARZ OFERTOWEGO**

**O F E R T A**

Nazwa i adres Wykonawcy:

.....  
.....

NR TEL.: ..... NR FAKS: .....

NIP ..... REGON .....

ADRES E-MAIL: .....

Adres Wykonawcy, na który należy przysyłać ewentualną korespondencję (uzupełnić dane jeśli inne niż powyżej):

.....  
.....

Tel. .... faks. ....

e-mail: .....

Osoba uprawniona do kontaktów z Zamawiającym:

.....

Przystępując do prowadzonego przez Ministerstwo Edukacji Narodowej postępowania o udzielenie zamówienia publicznego nr **DE-WZP.321.1.29.2014.KK** na:

**„usługę wykonania mebli na potrzeby Ministerstwa Edukacji Narodowej”**

zgodnie z wymogami określonymi w SIWZ oferujemy wykonanie ww. zamówienia za cenę:

**CZĘŚĆ 1 – WYKONANIE BIUREK**

<b>CENA BRUTTO OFERTY</b> (pozycja „RAZEM” z formularza cenowego)	..... PLN  (słownie złotych: .....) )
---	---

**zgodnie z formularzem cenowym stanowiącym Załącznik nr 4 do SIWZ.**

Część zamówienia, której wykonanie zamierzam powierzyć podwykonawcy/om obejmuje\*:

.....  
.....

*(brak wpisu powyżej rozumiany jest, iż przedmiotowe zamówienie realizowane będzie bez udziału podwykonawców)*

## CZĘŚĆ 2 – WYKONANIE OSŁON GRZEJNIKÓW

<p><b>CENA BRUTTO OFERTY</b> (pozycja „RAZEM” z formularza cenowego)</p>	<p>..... PLN</p> <p>(słownie złotych: .....)</p>
--	--

**zgodnie z formularzem cenowym stanowiącym Załącznik nr 4 do SIWZ.**

Część zamówienia, której wykonanie zamierzam powierzyć podwykonawcy/om obejmuje\*:

.....  
.....

*(brak wpisu powyżej rozumiany jest, iż przedmiotowe zamówienie realizowane będzie bez udziału podwykonawców)*

Oświadczam/y, że:

1. Zobowiązujemy się do realizacji przedmiotu zamówienia zgodnego z opisem zawartym w Załączniku nr 1 i 2 do SIWZ.
2. Zapoznaliśmy się ze specyfikacją istotnych warunków zamówienia (w tym z istotnymi postanowieniami umowy) oraz zdobyliśmy wszelkie informacje konieczne do przygotowania oferty i przyjmujemy warunki określone w specyfikacji istotnych warunków zamówienia.
3. Uważamy się za związanych ofertą przez okres 30 dni od upływu terminu składania ofert.
4. W razie wybrania przez Zamawiającego naszej oferty zobowiązujemy się do podpisania umowy na warunkach zawartych w SIWZ oraz w miejscu i terminie określonym przez Zamawiającego.
5. Oferowany przedmiot zamówienia będzie odpowiedniej jakości, wolny od jakichkolwiek wad fizycznych oraz obciążeń prawami osób trzecich.
6. Wykonawca udziela Zamawiającemu gwarancji na dostarczone meble na okres .....  
(wymagane minimum 5 lat).  
*(pozostawienie powyższego wolnego pola bez podania wartości oznacza udzielenie minimalnej wymaganej gwarancji)*
7. Oferta wraz z załącznikami zawiera ..... ponumerowanych stron.
8. **Informacje zawarte na stronach od nr ..... do nr ..... stanowią tajemnicę przedsiębiorstwa w rozumieniu przepisów ustawy o zwalczaniu nieuczciwej konkurencji (t.j. Dz. U. z 2003 r. Nr 153, poz. 1503 ze zm.)\***.  
*(pozostawienie bez uzupełnienia oznacza, iż wszystkie strony oferty są jawne)*
9. Załącznikami do niniejszej oferty są:
  - 1) Oświadczenie o spełnianiu warunków z art. 22 ust. 1 ustawy
  - 2) Oświadczenie o braku podstaw do wykluczenia z postępowania na podstawie art. 24 ust. 1 ustawy
  - 3) Informacja o przynależności do grupy kapitałowej
  - 4) Wykaz wykonanych głównych usług
  - 5) Formularz cenowy
  - 6) .....
  - 7) .....
  - 8) .....
  - 9) .....



10) .....

...

.....  
(miejsowość, data)

.....  
(imię i nazwisko oraz podpis upoważnionego  
przedstawiciela Wykonawcy)

\* - niepotrzebne skreślić

.....  
(Pieczęć z nazwą i adresem Wykonawcy)

„WZÓR”

## FORMULARZ CENOWY

### CZĘŚĆ 1 – WYKONANIE BIUREK

Nazwa	Ilość sztuk	Cena jednostkowa brutto [PLN]	Wartość brutto [PLN] (2x3)
1	2	3	4
Biurko	2		
<b>RAZEM</b>			

**UWAGA!** Ceny należy określić z dokładnością do drugiego miejsca po przecinku w PLN brutto, zgodnie z zasadami rachunkowymi.

.....  
(miejsowość, data)

.....  
(imię i nazwisko oraz podpis upoważnionego przedstawiciela Wykonawcy)

### CZĘŚĆ 2 - WYKONANIE OSŁON GRZEJNIKÓW

Nazwa	Ilość sztuk	Cena jednostkowa brutto [PLN]	Wartość brutto [PLN] (2x3)
1	2	3	4
Ostona grzejnika	7		
<b>RAZEM</b>			

**UWAGA!** Ceny należy określić z dokładnością do drugiego miejsca po przecinku w PLN brutto, zgodnie z zasadami rachunkowymi.

.....  
(miejsowość, data)

.....  
(imię i nazwisko oraz podpis upoważnionego przedstawiciela Wykonawcy)

.....  
(Pieczęć z nazwą i adresem Wykonawcy)

**„WZÓR”  
WYKAZ WYKONANYCH GŁÓWNYCH USŁUG**

Lp	Nazwa i opis przedmiotu zamówienia (umowy)	Wartość brutto w PLN umowy (wynikająca z zawartej umowy, dotycząca usługi polegające na wykonaniu mebli z drewna jesionu lub sosny)	Data wykonania usługi (dd/mm/rr)	Odbiorca usługi (nazwa, adres)
1.				
2.				

.....  
(miejsowość, data)

.....  
(imię i nazwisko oraz podpis upoważnionego przedstawiciela Wykonawcy)

**Uwaga:**

- Zgodnie z § 1 ust. 2 rozporządzenia Prezesa Rady Ministrów z dnia 19 lutego 2013r. w sprawie rodzajów dokumentów, jakich może żądać zamawiający od wykonawcy, oraz form, w jakich te dokumenty mogą być składane (Dz. U. z 2013 r. poz. 231) dowodami potwierdzającymi czy usługi zostały wykonane lub są wykonywane należyte są:
  - poświadczenie z tym że w odniesieniu do nadal wykonywanych usług okresowych lub ciągłych poświadczenie powinno być wydane nie wcześniej niż na 3 miesiące przed upływem terminu składania ofert,
  - oświadczenie wykonawcy – jeżeli z uzasadnionych przyczyn o obiektywnym charakterze wykonawca nie jest w stanie uzyskać poświadczenia, o którym mowa w pkt a). Jeśli wykonawca składa oświadczenie, zobowiązany jest podać przyczyny braku możliwości uzyskania poświadczenia.
- W przypadku gdy zamawiający (Ministerstwo Edukacji Narodowej) jest podmiotem, na rzecz którego usługi wskazane w wykazie zostały wcześniej wykonane, wykonawca nie ma obowiązku przedkładania dowodów o których mowa powyżej.
- W przypadku, kiedy doświadczenie na które powołuje się Wykonawca nie jest jego własnym doświadczeniem, lecz doświadczeniem innych podmiotów (niezależnie od charakteru prawnego łączących go z nimi stosunków), wykonawca zobowiązany jest udowodnić Zamawiającemu, iż będzie dysponował zasobami niezbędnymi do realizacji zamówienia, w szczególności przedstawiając w tym celu pisemne zobowiązanie tych podmiotów do oddania mu do dyspozycji niezbędnych zasobów na okres korzystania z nich przy wykonaniu zamówienia.

.....  
(Pieczęć z nazwą i adresem Wykonawcy)

„WZÓR”

**OŚWIADCZENIE  
O SPEŁNIENIU WARUNKÓW UDZIAŁU W POSTĘPOWANIU**

na podstawie art. 22 ust. 1 ustawy z dnia 29 stycznia 2004 r.  
– Prawo zamówień publicznych (tekst jedn.: Dz. U. z 2013 r. poz. 907)

Przystępując do udziału w prowadzonym przez Ministerstwo Edukacji Narodowej postępowaniu o udzielenie zamówienia publicznego nr DE-WZP.321.1.29.2014.KK na:

**„usługę wykonania mebli na potrzeby Ministerstwa Edukacji Narodowej”**

w imieniu: .....  
(pełna nazwa Wykonawcy)

**oświadczamy**, że na dzień składania ofert spełniamy warunki, o których mowa w art. 22 ust. 1 ustawy, dotyczące:

- posiadania uprawnień do wykonywania określonej działalności lub czynności, jeżeli przepisy prawa nakładają obowiązek ich posiadania;
- posiadania wiedzy i doświadczenia;
- dysponowania odpowiednim potencjałem technicznym oraz osobami zdolnymi do wykonania zamówienia;
- sytuacji ekonomicznej i finansowej.

.....  
(miejsowość, data)

.....  
(imię i nazwisko oraz podpis upoważnionego  
przedstawiciela Wykonawcy)

.....  
(Pieczęć z nazwą i adresem Wykonawcy)

„WZÓR”

**OŚWIADCZENIE  
O BRAKU PODSTAW DO WYKLUCZENIA**

**na podstawie art. 24 ust. 1 ustawy z dnia 29 stycznia 2004 r.  
– Prawo zamówień publicznych (tekst jedn.: Dz. U. z 2013 r. poz. 907)**

Przystępując jako Wykonawca do udziału w prowadzonym przez Ministerstwo Edukacji Narodowej postępowaniu o udzielenie zamówienia publicznego nr DE-WZP.321.1.29.2014.KK na:

**„usługę wykonania mebli na potrzeby Ministerstwa Edukacji Narodowej”**

w imieniu: .....  
(pełna nazwa Wykonawcy)

**oświadczamy**, że na dzień składania ofert brak jest podstaw do wykluczenia z postępowania z powodu niespełnienia warunków, o których mowa w art. 24 ust. 1 ustawy.

.....  
(miejscowość, data)

.....  
(imię i nazwisko oraz podpis upoważnionego  
przedstawiciela Wykonawcy)

.....  
(Pieczęć z nazwą i adresem Wykonawcy)

„WZÓR”

## INFORMACJA O PRZYNALEŻNOŚCI DO GRUPY KAPITAŁOWEJ

na podstawie art. 24 ust. 2 pkt 5 ustawy z dnia 29 stycznia 2004 r.  
– Prawo zamówień publicznych (tekst jedn.: Dz. U. z 2013 r. poz. 907)

Przystępując jako Wykonawca do udziału w prowadzonym przez Ministerstwo Edukacji Narodowej postępowaniu o udzielenie zamówienia publicznego nr DE-WZP.321.1.29.2014.KK na:

**„usługę wykonania mebli na potrzeby Ministerstwa Edukacji Narodowej”**

w imieniu: .....  
(pełna nazwa Wykonawcy)

informuję, że na dzień składania ofert:

- nie należę do grupy kapitałowej<sup>1</sup> w rozumieniu ustawy z dnia 16 lutego 2007 r. o ochronie konkurencji i konsumentów (Dz. U. Nr 50, poz. 331, z późn. zm)\*
- należę do grupy kapitałowej<sup>1</sup> w rozumieniu ustawy z dnia 16 lutego 2007 r. o ochronie konkurencji i konsumentów (Dz. U. Nr 50, poz. 331, z późn. zm), w której skład wchodzi następujące podmioty (w przypadku przynależności do grupy kapitałowej należy wymienić wszystkie podmioty należące do tej samej grupy kapitałowej, podać nazwę i siedzibę)\*:

1. ....
2. ....
3. ....
- ...

.....  
(miejsowość, data)

.....  
(imię i nazwisko oraz podpis upoważnionego przedstawiciela Wykonawcy)

\* - zaznaczyć właściwe znakiem **X**

<sup>1</sup> Zgodnie z art. 4 pkt. 14 ustawy z dnia 16 lutego 2007 r. o ochronie konkurencji i konsumentów (Dz. U. Nr 50, poz. 331, z późn. zm.) przez grupę kapitałową rozumie się wszystkich przedsiębiorców, którzy są kontrolowani w sposób bezpośredni lub pośredni przez jednego przedsiębiorcę, w tym również tego przedsiębiorcę.